



ÁLLAMI  
SZÁMVEVŐSZÉK

# Jelentés

## Az önkormányzatok gazdasági társaságai

Az önkormányzatok többségi tulajdonában lévő gazdasági társaságok közfeladat ellátását érintő gazdálkodási tevékenysége szabályszerűségének ellenőrzése – EVAT Egri Vagyonkezelő és Távfűtő Zrt.

2016.





ÁLLAMI  
SZÁMVEVŐSZÉK

# Jelentés

## Az önkormányzatok gazdasági társaságai

Az önkormányzatok többségi tulajdonában lévő gazdasági társaságok közfeladat ellátását érintő gazdálkodási tevékenysége szabályszerűségének ellenőrzése – EVAT Egri Vagyonkezelő és Távfűtő Zrt.

2016. május hó 12. nap



*Domokos László*  
Domokos László  
elnök



16061  
[www.asz.hu](http://www.asz.hu)

AZ ELLENŐRZÉST FELÜGYELTE:

**DR. HORVÁTH MARGIT** felügyeleti vezető

AZ ELLENŐRZÉST VEZETTE ÉS A VÉGREHAJTÁSÁÉRT FELELŐS:

**SALAMIN VIKTOR** ellenőrzésvezető

A PROGRAM ÖSSZEÁLLÍTÁSÁÉRT FELELŐS:

**JANIK JÓZSEF LÁSZLÓ** osztályvezető

IKTATÓSZÁM: V-0844-150/2016.

TÉMASZÁM: 1704

ELLENŐRZÉS-AZONOSÍTÓ SZÁM: V-070711

Jelentéseink az Országgyűlés számítógépes hálózatán és az Interneten a [www.asz.hu](http://www.asz.hu) címen is olvashatóak.

# TARTALOMJEGYZÉK

---

■ ÖSSZEGZÉS.....	5
■ AZ ELLENŐRZÉS CÉLJA.....	7
■ AZ ELLENŐRZÉS TERÜLETE .....	8
■ AZ ELLENŐRZÉS HÁTTERE, INDOKOLTSÁGA .....	10
■ FÓKUSZKÉRDÉSEK .....	11
■ ELLENŐRZÉS HATÓKÖRE ÉS MÓDSZEREI .....	12
■ MEGÁLLAPÍTÁSOK.....	14
■ JAVASLATOK.....	26
■ MELLÉKLETEK .....	29
I. sz. melléklet: Értelmező szótár .....	29
II. sz. melléklet: Működési adatok .....	31
III. sz. melléklet: Hődják alakulása .....	32
IV. sz. melléklet: Mintavételi eljárások ellenőrzési területenként .....	33
V. sz. melléklet: Eredménykimutatás.....	34
■ FÜGGELÉK: ÉSZREVÉTELEK .....	35
■ RÖVIDÍTÉSEK JEGYZÉKE .....	65



# ÖSSZEGRZÉS

*Az Állami Számvevőszék ellenőrzése a távhőszolgáltatási közfeladat ellátást érintő gazdálkodási tevékenysége szabályozottságát és szabályszerűségét értékelte a kizárólagos önkormányzati tulajdonú EVAT Egri Vagyonkezelő és Távfűtő Zrt.-nél 2011-2014. évekre vonatkozóan. Eger Megyei Jogú Város a közfeladat ellátását biztosította, tulajdonosi jogait szabályszerűen gyakorolta, a Társaság vagyongazdálkodása szabályszerű, a beruházások és felújítások elszámolása nem megfelelő, árképzése szabályos volt.*

## Az ellenőrzés társadalmi indokltsága

Az Állami Számvevőszék középtávra szóló stratégiájában megfogalmazta, hogy a helyi önkormányzatok gazdálkodásában rejlő pénzügyi kockázatok feltárásával, az államháztartáson kívülre nyújtott költségvetési támogatások és ingyenes vagyonjuttatások, valamint az államháztartáson kívül működő közfeladat-ellátó rendszerek ellenőrzéseivel hozzájárul ahhoz, hogy a közpénzeket az államháztartáson kívül működő szervezetek is átlátható, rendezett módon használják fel a közfeladatok szerződésben vállalt ellátása érdekében.

Magyarországon az intézmény-centrikus közfeladat-ellátás jellemző, de egyre jelentősebb a költségvetésen kívüli feladatellátás térnyerése. Ennek legfontosabb szereplői – a nonprofit szervezetek mellett – az önkormányzati tulajdonú gazdasági társaságok. Az önkormányzatok szervezetalkítási szabadságának következménye, hogy a korábban is vállalati formában működő közszolgáltatások mellett, mind a kötelező, mind az önként vállalt feladatok ellátásában a gazdasági társaságok kiemelt fontosságú szerephez jutottak.

## Főbb megállapítások, következtetések, javaslatok

Az Önkormányzat a közigazgatási területén a távhőszolgáltatás közfeladatának megszervezéséről a jogszabályi előírásoknak megfelelően döntött, annak ellátásáról a kizárólagos tulajdonában lévő gazdasági társasága útján gondoskodott. Az Önkormányzat a távhőszolgáltatásra vonatkozó Tszt. szerinti rendeletalkotási kötelezettségének a Távhőrendelet és a Díjrendelet megalkotásával eleget tett, azok tartalma megfelelt az előírásoknak. Az Önkormányzat a Díjrendeletet annak ellenére nem módosította, hogy a hatósági ár bevezetésével az Önkormányzat ármegállapítási jogköre – az alapidj és hődij vonatkozásában – 2011. április 15. napjával megszűnt. Az Önkormányzat a vagyongazdálkodási rendelet<sub>1,2</sub>-ben és azok előírásaival összhangban lévő Alapító Okiratban meghatározta a tulajdonosi joggyakorlás szabályait. Tulajdonosi jogait az arra jogosultak az Alapító Okirat előírásainak betartásával, szabályszerűen gyakorolták. Az EVAT Zrt. Igazgatósága a közszolgáltatási tevékenységéről, valamint a gazdálkodásról negyedéves tájékoztatás, illetve az éves beszámolás keretében adott számot a Közgyűlés felé. A számviteli beszámolókról az FB írásbeli véleményt, a könyvvizsgáló jelentést készített. Az FB feladatait ügyrendben írták elő az Alapító Okiratban foglaltak, valamint a Gt. és Ptk. vonatkozó előírásai alapján. Az FB az ügyrendben előírtak ellenére a 2011-2012. évek adózott eredményének felhasználására vonatkozó írásbeli jelentést nem készített. Az EVAT Zrt. mérleg szerinti eredménye az ellenőrzött években pozitív volt, osztalék kifizetésére nem került sor. Az Önkormányzat – a Stabilitási tv. hatályba lépését megelőzően – két hitel felvételhez vállalt készfizető kezességet. Az EVAT Zrt. egyik hiteltartozását visszafizette, a 2011-ben felvett és 2023-ban lejáró hiteltartozáshoz (2014. év végén fennálló tőketartozás 103,2 M Ft) kapcsolódóan kezességvállalás beváltására az ellenőrzött időszak végéig nem került sor. Az Önkormányzat az Ötv.-ben, valamint az Áht.-ban biztosított lehetőséggel nem élt, a távhőszolgáltatás közfeladatának ellátását belső ellenőrzés keretében nem ellenőrizte.

A közfeladat-ellátást szolgáló vagyonnal való gazdálkodás szabályszerű volt. A Társaság rendelkezett a Számv. tv.-ben előírt számviteli szabályzatokkal. A Tszt. szerinti szétválasztási szabályokat a számviteli politikában és önköltségszámítási szabályzatban a Számv. tv.-ben előírt határidőn túl határozták meg. Az üzletszabályzatot a Tszt.-ben előírtak ellenére a jegyző nem küldte meg véleményezésre a fogyasztóvédelmi hatóságnak. A távhőszolgáltatás

ellátását szolgáló vagyonelemek elkülönített nyilvántartása biztosított volt. A Társaság vagyona az ellenőrzött időszakban 621,4 MFt-tal (25,7%-kal), a tárgyi eszközök mérlegértéke – a végrehajtott fejlesztések eredményeként – 409,8 M Ft-tal (34,8%-kal) nőtt. Ugyanakkor a távhőszolgáltatás feladatellátását szolgáló eszközök pótlására fordított összeg (2,9 M Ft) nem érte el az ezen eszközcsoport után elszámolt amortizáció (167,7 M Ft) 2%-át. A Társaság kötelezettségeinek állománya a hiteltartozás csökkenésének és a rövid lejáratú kötelezettségek növekedésének együttes hatására 5,7 M Ft-tal csökkent. A kötelezettségek határidőben történő kifizetését az Önkormányzat felé fennálló tartozás határidejének folyamatos átütemezése mellett tudta teljesíteni a Társaság. A távhőszolgáltatáshoz kapcsolódó határidőn túli vevőkövetelések állománya folyamatosan csökkent, a lakosság által határidőre ki nem fizetett távhődíj 2014. december 31-én 153,3 M Ft volt.

A könyvvizsgáló az éves beszámolókat hitelesítő záradékkal látta el. A 2012-2014. évi könyvvizsgálói jelentésekben szereplő igazolások nem a Tsz.-ben előírt tartalommal készültek. A könyvvizsgáló a szétválasztás tényét állapította meg, azt nem igazolta, hogy a kidolgozott és alkalmazott szétválasztási szabályok, valamint az egyes tranzakciók árazása biztosították a vállalkozás tevékenységei közötti keresztfinanszírozás-mentességet. A 2013. évben kiadott, 2012. év gazdálkodására vonatkozó könyvvizsgálói jelentésben annak ellenére állapította meg a számviteli politikában és önköltségszámítási szabályzatban rögzített szétválasztási szabályok érvényesülését, hogy a szétválasztásra vonatkozó előírások 2012-ben hiányoztak. A Társaság az Eisztv.-ben és az Info tv.-ben előírt kötelezettségének teljes körűen nem tett eleget, mivel gazdálkodási adatait a honlapján hiányosan tette közzé.

A Társaságnál az értékesítés nettó árbevétele és az anyagjellegű ráfordítások elszámolása során érvényesültek a jogszabályok és a belső szabályok előírásai. A beruházások, felújítások kiadásainak, valamint az értékcsökkenési leírásnak az elszámolása nem volt megfelelő. Az önkormányzati hatáskörben megállapított távhődíjakat a Díjrendeletben rögzítettekkel összhangban, kalkulációval alátámasztották. A miniszteri hatáskörben megállapított távhőszolgáltatás hatósági árát az előírásoknak megfelelően alkalmazták.



# AZ ELLENŐRZÉS CÉLJA

## A közfeladat ellátás szabály- és jogszerű biztosításának értékelése



Az ellenőrzés célja annak értékelése, hogy:

az önkormányzat a jogszabályi előírások figyelembevételével döntött-e az ellenőrzésre kerülő közfeladat megszervezéséről;

az önkormányzat/tulajdonosi joggyakorló szabályszerűen gyakorolta-e a tulajdonosi jogokat;

a gazdasági társaság közfeladat-ellátása bevételeinek, ráfordításainak elszámolása, és vagyongazdálkodási tevékenysége megfelelt-e a jogszabályi, illetve a közszolgáltatási/vagyonkezelési szerződésben foglalt tulajdonosi elő-

írásoknak, azok végrehajtása szabályszerű volt-e;

a gazdasági társaság kötelezettségállománya jelent-e kockázatot a működésre, illetve a közfeladat ellátására;

a közfeladatok átláthatósága és elszámoltathatósága érdekében biztosítva volt-e a közszolgáltatás díjának megalapozottsága szabályszerű önköltségszámítással.



# AZ ELLENŐRZÉS TERÜLETE

## Eger Megyei Jogú Város Önkormányzata és a többségi tulajdonában lévő Evat Zrt.



Eger Megyei Jogú Város Önkormányzata az EVAT Egri Vagyonkezelő és Távfűtő Zrt.-t az Egri Ingatlankezelő Közvetítő és Lakásberuházó Vállalat jogutódjaként hozta létre 1991. augusztus 1-jén. Az Önkormányzat a távhővagyonot alapításkor apportba adta, kezelésre vagyont a távhőszolgáltatással kapcsolatosan a Társaságnak nem adott át.

Az EVAT Zrt. alaptevékenysége az ellenőrzött időszakban „gőzellátás, légkondicionálás” volt. A távhőszolgáltatást kizárólag Eger város közigazgatási határain belül végezték. A Társaság Eger Megyei Jogú Város Önkormányzatának kizárólagos tulajdonában volt az ellenőrzött időszakban.

Eger Megyei Jogú Város lakosságának száma 2014. január 1-jén meghaladta az 54 ezer főt, a lakások száma 26 265 db, ebből távfűtött lakások száma 4 825 db volt. Ipari fogyasztók az ellenőrzött időszak alatt nem voltak, az egyéb fogyasztók száma (óvodák iskolák stb.) 1 220 db volt. Az értékesített hőmennyiség: a 2011. évi 195 634 GJ-ról, 2014-re 145 194 GJ-ra csökkent. A Társaságnál foglalkoztatott átlagos statisztikai állományi létszám az ellenőrzött időszak elején 105 fő, a végén 121 fő volt. Az Alapító Okiratban rögzítettek alapján 2011. január 1-je és 2011. május 26-a között a munkaszervezet élén ügyvezető állt, majd azt követően a tisztséget vezérigazgató látta el. Személyében változás nem történt.

A Társaság gazdálkodásának főbb adatait a 2011-2014. évek vonatkozásában a következő ábra szemlélteti.

1. ábra

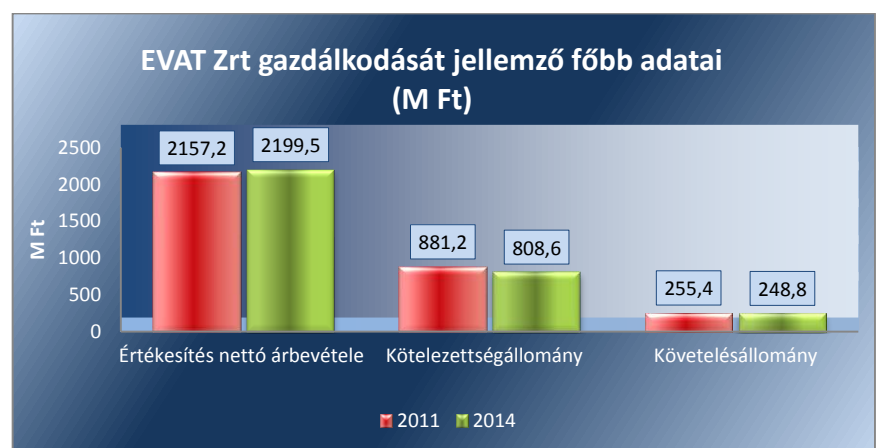

Forrás: A Társaság 2011. és 2014. évi beszámolója

A Társaság feladatait divíziókba szervezve látta el. A távhő divízió feladata volt a távhőszolgáltatás, a vagyonkezelő divízió feladatkörébe az önkormányzati lakások és nem lakás célú helyiségek bérbeadása, kezelése,

karbantartása, felújítása tartozott. A marketing, kulturális és szolgáltató divízió a múzeumok működtetésével, a gazdasági divízió az önkormányzati tulajdonú ingatlanok üzemeltetésével, pénzügyi és számviteli elszámolások bonyolításával foglalkozott. A távhőszolgáltatási díjak — ellenőrzött időszakban végrehajtott — csökkentése az értékesítés nettó árbevételeiben és a követelések állományában nem okozott változást. 2011. évről 2014. évre a Társaság értékesítési nettó árbevételeiben jelentős arány eltolódás volt a távfűtés és az egyéb tevékenységekből származó árbevétel között. Míg 2011. évben az összes nettó árbevétel 46,5 %-át, addig 2014. évben már csak 33,5 %-át tette ki a távfűtésből származó árbevétel. A kötelezettségek mérlegértéke 2011. évről 2014. évre jelentős maradt.

Az ellenőrzött időszakban a polgármester személye nem, a jegyző személye egy alkalommal változott. A polgármester a 2006. évi önkormányzati választások óta tölti be tisztségét, a helyszíni ellenőrzés időszakában a munkakört betöltő jegyző 2011. március 1-től látja el a feladatát.

Az ellenőrzés a kizárólagos tulajdonosi jogokat gyakorló önkormányzatra, illetve a közfeladatot ellátó gazdasági társaság felett tulajdonosi jogokat gyakorló szervezetre és az ellenőrzött közfeladatot ellátó gazdasági társaságra terjed ki.

# AZ ELLENŐRZÉS HÁTTERE, INDOKOLTSÁGA

*Objektív vélemény kialakítása Eger Megyei Jogú Város Önkormányzata távhőszolgáltatási közfeladatának megszervezéséről, tulajdonosi jogai gyakorlásáról, valamint a többségi tulajdonban lévő EVAT Zrt. közfeladat ellátását érintő gazdálkodási tevékenységének szabályszerűségéről.*

## Az önkormányzatok közfeladat-ellátásában egyre jelentősebb a gazdasági társaságok útján történő feladatellátás térnyerése



### AZ ÖNKORMÁNYZATI TULAJDONÚ GAZDASÁGI TÁRSASÁGOK

teljes körű ellenőrzésének lehetőségét az ÁSZ. tv. 2011. január 1-jétől hatályos módosítása teremtette meg. A közfeladatot ellátó gazdasági társaságok ellenőrzése kiemelten fontos a vagyon megőrzése, megóvása érdekében, valamint a kormányzati szektor elszámolásai-ban megjelenő önkormányzati tulajdonú gazdálkodó szervezetek esetében, amelyekkel szemben alapvető követelmény, hogy gazdálkodásuk, működésük szabályszerű, az általuk szolgáltatott adatok minél megbízhatóbbak legyenek. A közfeladat ellátás költségeinek, ráfordításainak alakulása, színvonala hatással van a lakosság elégedettségére.

A törvényalkotás számára – az észlelt problémák, szabálytalanságok, vagy egyéb nem kívánatos jelenségek felszínre kerülésével – az ellenőrzés megállapításai segítséget nyújthatnak az államháztartáson kívüli közfeladat-ellátás értékeléséhez, jogszabályi keretei pontosításához, átláthatóságot biztosító szabályozásához. Meghatározhatóvá válnak a közfeladat ellátásban részt vevő államháztartáson kívüli szervezeteknek – az önkormányzat költségvetését, pénzügyi helyzetét is befolyásoló – kockázatai, lehetővé válik ezen kockázatok csökkentése. Ellenőrzéseink feltárhatják, hogy az önkormányzat közfeladat-ellátási kötelezettségének szabályszerűen tett-e eleget, a feladatellátáshoz rendelt közvagyon működtetését a tulajdonostól elvárható gondossággal, szabályszerűen szervezte-e meg és a tulajdonosi felügyelete hozzájárult-e a közfeladat-ellátásához. Az ellenőrzés rávilágíthat arra, hogy a gazdasági társaság a közszolgáltatási szerződésben foglaltak betartásával, a közvagyon használatával biztosította-e a szolgáltatás folytatásának feltételeit, a közfeladat ellátását. Ezzel az ellenőrzötték és a helyi döntéshozók számára visszajelzést ad feladatszerzési, feladat-ellátási kockázataikról, alapot ad a meglévő hibák megszüntetéséhez, a jobb közfeladat-ellátás biztosításához. Fokozza a fegyelmet, igazolja, hogy lejárt a következmények nélküli ellenőrzések időszaka. Az ÁSZ értékteremtő rend kialakításához és megőrzéséhez hozzájáruló tevékenysége pozitív hatással van a szervezetről kialakított összkép formálására.

# FÓKUSZKÉRDÉSEK

---

1. — *Az önkormányzat közfeladat megszervezéséről szóló döntése, valamint tulajdonosi joggyakorlása szabályszerű volt-e?*

---

2. — *A gazdasági társaság vagyongazdálkodása szabályszerű volt-e, kötelezettségállománya jelentett-e kockázatot a működésre illetve a közfeladat ellátására?*

---

3. — *A gazdasági társaságnál az ellátott közfeladat bevételei és ráfordításai elszámolása, valamint az önköltségszámítás és árképzés szabályszerű volt-e?*

---

# ELLENŐRZÉS HATÓKÖRE ÉS MÓDSZEREI

## Az ellenőrzés típusa

| Megfelelőségi ellenőrzés.

## Az ellenőrzött időszak

| 2011. január 1-jétől 2014. december 31-ig tart.

## Az ellenőrzés tárgya

A közfeladatot gazdasági társaságokkal ellátó önkormányzatok tulajdonosi joggyakorlása, valamint gazdasági társaságok pénz- és vagyongazdálkodásának szabályozottsága és szabályszerűsége.

Az ellenőrzés kiterjed minden olyan körülményre és adatra, amely az ÁSZ jogszabályban meghatározott feladatainak teljesítéséhez, valamint a program végrehajtása folyamán felmerült újabb összefüggések feltáráshoz szükséges.

## Az ellenőrzött szervezet

Az ellenőrzött szervezetek:

- Eger Megyei Jogú Város Önkormányzata,
- EVAT Egri Vagyonkezelő és Távfűtő Zrt.

## Az ellenőrzés jogalapja

Az ellenőrzés jogszabályi alapját az ÁSZ tv. 5. § (3)-(4)-(5) bekezdései képezik.

## Az ellenőrzés módszerei

Az ellenőrzést a nemzetközi standardokat irányadónak tekintve az ellenőrzési program ellenőrzési kérdései, az ellenőrzött időszakban hatályos jogszabályok, az ellenőrzés szakmai szabályok és módszertanok figyelembe vételével végezzük.

Az ellenőrzés ideje alatt az ellenőrzött szervezettel történő kapcsolat-tartást az ÁSZ Szervezeti és Működési Szabályzatának vonatkozó előírásai alapján biztosítjuk.

Az ellenőrzés a kiválasztott, többségi tulajdonosi jogokat gyakorló önkormányzatra, illetve az ellenőrzésre kijelölt közfeladatot ellátó gazdasági társaság felett tulajdonosi jogokat gyakorló szervezetre és az ellenőrzött közfeladatot ellátó gazdasági társaságra terjed ki. Amennyiben a gazdasági társaságban több önkormányzat együttesen többségi tulajdonos, úgy az ellenőrzést a többségi tulajdonosi jogokat gyakorló önkormányzatnál kell lefolytatni. Az ellenőrzött gazdasági társaságnál, amennyiben az több közfeladatot is ellát, akkor az ellenőrzésre kiválasztott közfeladat-ellátást ellenőrizzük.

Az ellenőrzést a kérdésekre adott válaszok kiértékelésével, valamint a megjelölt adatforrások, tanúsítványok felhasználásával, továbbá az adott időszakban hatályos jogszabályok figyelembe vételével kell lefolytatni. Az ellenőrzési kérdések megválaszolásához szükséges bizonyítékok megszerzése a következő ellenőrzési eljárások alkalmazásával történik: megfigyelés, kérdésfeltevés (információkérés), összehasonlítás, valamint elemző eljárás.

A szabályszerű működést a bevételek és ráfordítások elszámolása esetében mintavétellel, a vagyonyilvántartás terén teljes körűen ellenőriztük. A jogszabályoknak és a belső előírásoknak megfelelőnek tekintettük az adott területet, amennyiben a minta ellenőrzésének eredménye alapján 95%-os bizonyossággal a teljes sokaságban a hibaarány kisebb volt, mint 10%, nem megfelelőnek értékeltük, ha a hibaarány a 10%-ot meghaladta. Kockázatot, illetve magas kockázatot jeleztünk, amennyiben egy adott terület vonatkozásában a minta alapján a teljes sokaságban nem volt egyértelműen biztosított a jogszabályoknak és a belső szabályzatoknak megfelelő működés. A ráfordítások elszámolására és a vagyonyilvántartásra vonatkozó véletlen mintavételt kockázati alapú kiválasztással egészítettük ki, amelynek során évente a három legnagyobb összegű tételt választottuk ki.

## 1. Az önkormányzat közfeladat megszervezéséről szóló döntése, valamint tulajdonosi joggyakorlása szabályszerű volt-e?

**Összegző megállapítás** Az Önkormányzat a jogszabályi előírásoknak megfelelően szervezte meg a távhőszolgáltatást, a tulajdonosi jogokat a jogszabályi előírásokon alapuló belső szabályozásban előírtaknak megfelelően érvényesítette.

**1.1. számú megállapítás** A közfeladat ellátást az Önkormányzat szabályszerűen szervezte meg. A távhőszolgáltatásra vonatkozó rendeletalkotási kötelezettségének eleget tett.

Az Önkormányzat<sup>1</sup>, az Ötv<sup>2</sup>. 91. § (6) bekezdésében, 2013. január 1-jétől az Möt<sup>3</sup>. 116. § (2)-(4) bekezdéseiben foglaltaknak megfelelően, a 2007-2014. évekre vonatkozóan gazdasági programot készített. A Közgyűlés<sup>4</sup> által elfogadott gazdasági programban célul tűzték ki a távhő tekintetében a jelenlegi fogyasztói körön túlmenően a rákötések ösztönzését, a kapacitás kihasználtság javítását, a gerinchálózat, elosztóhálózat megőrzését, korszerűsítését, valamint a biomassza fűtőmű integrálását.

A távhőszolgáltatás a Tsz<sup>5</sup>. 6. § (1) bekezdése alapján az Önkormányzat kötelezően ellátandó feladata. Az Önkormányzat, mint a távhőszolgáltatással ellátott létesítmények távhő ellátásáért felelős szervezete, a tulajdonában lévő EVAT Zrt.<sup>6</sup>-n keresztül látta el kötelezettségét. A távhő vagyona az EVAT Zrt. saját vagyona, melyet a közfeladat-ellátás biztosítására az Önkormányzat apport formájában bocsátott a rendelkezésre, kezelésre vagyont nem adott át. A távhőszolgáltatást az Önkormányzat az ellenőrzött időszakot megelőzően szervezte meg.

**AZ ALAPÍTÓ OKIRAT** a Gt<sup>7</sup>. 19. §-ban – 2014. március 15-től a Ptk. 3:109. §-ban – előírtakkal összhangban döntési jogosultságokat határozott meg. A Közgyűlés hatáskörébe sorolta az Alapító Okirat módosítását, a Társaság működési formájának megváltoztatását, átalakulását és jogutód nélküli megszűnését, az Igazgatóság tagjainak, a vezérigazgatónak, az FB-nek a könyvvizsgálónak a megválasztását, visszahívását, díjazásának megállapítását. A Közgyűlés hatáskörébe tartozott a Számv. tv<sup>8</sup>. szerinti beszámoló jóváhagyása, döntés az osztalékélelőleg fizetéséről, valamint az alapítke felemeléséről, leszállításáról. Az Alapító Okiratban rögzítettek szerint az EVAT Zrt. ügyvezető szerve a részvényes alapító határozataival kijelölt Igazgatóság<sup>9</sup>. Feladatai a Társaság képviselete harmadik személlyel szemben, a Közgyűlés előkészítése és összehívása, a Társaság munkaszervezeteinek kialakítása, szervezeti és működési szabályzat elkészítése, munkáltatói jogok gyakorlása. Gondoskodás az üzleti könyvek vezetéséről, az üzleti terv és a beszámoló elkészítéséről és előterjesztéséről, javaslat készítés az



adózott eredmény felhasználására. Az alapító részére történő jelentés készítési kötelezettséget írtak elő az ügyvezetésről, a Társaság vagyoni helyzetéről, az üzletpolitika teljesüléséről. Az Alapító Okiratban az FB<sup>10</sup> szervezetére, működésére, hatáskörére a Gt, 2014 március 15-től a Ptk<sup>11</sup>. rendelkezéseit írták elő irányadónak. Az Alapító Okiratban az FB tagokat nevesítették, a személyeikben bekövetkezett változásokat átvezették.

**A TÁVHŐ RENDELET** megalkotásával az Önkormányzat eleget tett a Tszt. 6. § (2) bekezdésében előírt rendeletalkotási kötelezettségének. A Távhő rendelet tartalmazta a Tszt. 6. § (2) bekezdés a) pontjával összhangban a távhő szolgáltató és a fogyasztó közötti jogviszony részletes szabályait, valamint a bekezdés d) pontjában előírtaknak megfelelően a távhőszolgáltatás szüneteltetésének és korlátozásának feltételeit, szabályait. Kijelölte a Tszt. 6. § (2) bekezdés c) pontjának megfelelően azokat a területeket, ahol területfejlesztési, környezetvédelmi és levegő-tisztaságvédelmi szempontok szerint célszerű a távhőszolgáltatás fejlesztése. Az Önkormányzat a távhőszolgáltatás legmagasabb díjáról és a díjalkalmazás feltételeiről Díjrendelet<sup>12</sup> alkotott. A rendeletben előírták a távhőszolgáltatási díjak (alapidíj, hődíj) tartalmát, elszámolását, a távhőszolgáltatás felfüggesztésének, a díjvisszafizetés és pótdíj fizetés szabályait. A távhőszolgáltatás alapidíj meghatározását a felmerült közvetlen és közvetett költségek, valamint maximum 8%-os bruttó eszközértékre vetített nyereség figyelembevételével írták elő. A Díjrendeletet az alapidíj és hődíj összegének vonatkozásában utolsó alkalommal 2011. január 1-jei hatállyal módosították.

A 2011. április 15-től hatályos Tszt. 57/D. § (1) bekezdése szerint a távhőszolgáltatónak értékesített távhő árát, valamint a lakossági felhasználónak és a külön kezelt intézménynek nyújtott távhőszolgáltatás legmagasabb hatósági árát miniszteri rendelettel kellett megállapítani. A hatósági ár bevezetésével az Önkormányzat ármegállapítási jogköre megszűnt, ennek ellenére a Díjrendeletet nem módosították.

## 1.2. számú megállapítás

**A tulajdonosi joggyakorlás rendjét szabályosan alakították ki, a közfeladat-ellátással kapcsolatos döntések esetében az arra jogosultak érvényesítették a tulajdonosi jogaikat. AZ FB működése – a 2011-2012. évi adózott eredmény felhasználásáról készített írásbeli vélemény készítés elmulasztásának kivételével – megfelelt az ügyrendjében rögzített előírásoknak. A közfeladat ellátással kapcsolatos ellenőrzést az Önkormányzat nem végzett.**

**A TULAJDONOSI JOGOK GYAKORLÁSÁNAK RENDJÉT**, a vagyonrendelet<sup>13,2</sup><sup>14</sup>-ben rögzítették. A Közgyűlés hatáskörébe tartozott, a Társaság Alapító Okiratának elfogadása és módosítása, a Számv. tv. szerint elkészített beszámoló elfogadása, az adózott eredmény felhasználására vonatkozó döntés, pótbefizetés elrendelése és visszatérítése, osztalékelőleg és osztalék fizetésének elhatározása, a társaság jogutód nélküli megszűnésének, átalakulásának elhatározása, a stratégiai terv jóváhagyása. A nem nevesített döntési hatáskörök gyakorlására a polgár mester, vagy az általa megbízott személy kapott felhatalmazást. Az EVAT Zrt. vonatkozásában a tulajdonosi jogokat a vagyonrendelet<sup>1,2</sup> előírásaival összhangban lévő Alapító Okirat előírásai alapján az arra jogosultak gyakorolták.

**AZ IGAZGATÓSÁG** az Alapítói Okiratban és az Igazgatóság ügyrendjében előírtak alapján, legalább évente négy alkalommal volt köteles ülésezni. A 2011-2014. években ezt a kötelezettséget teljesítették. Az Igazgatóság az Alapító Okiratban és az ügyrendjében foglalt kötelezettsége alapján, az EVAT Zrt. 2011-2014. évek üzleti terveit, Számv. tv. szerinti beszámolóit határozatokban jóváhagyta.

**AZ FB** az ellenőrzött időszakban az FB ügyrendjében<sup>15</sup> rögzítettek alapján 5 tagból állt. Ez megfelelt az Alapító Okiratban meghatározottaknak és a Gt. 34. § (1) bekezdés, valamint a Ptk. 3:121. § (1) bekezdés rendelkezéseinek. Az FB az ellenőrzött időszak alatt teljesítette az ügyrendben előírt, az évente legalább négy ülés megtartására és a jegyzőkönyvkészítésre vonatkozó kötelezettségét. Az FB, a Társaság 2011-2014. évek közötti üzleti terveit és a Számv. tv. szerint elkészített beszámolóit az FB határozatok jegyzőkönyvei alapján a Közgyűlésnek előterjesztésre és elfogadásra javasolta. A 2011-2012. évek adózott eredményének felhasználására vonatkozóan azonban az FB az ügyrendjében foglaltak ellenére nem készített írásbeli jelentést.

**AZ ANYAGI ÉRDEKELTSÉGI RENDSZERT** a Taktv.<sup>16</sup> 5. § (3) bekezdésében foglaltaknak megfelelően a Közgyűlés által elfogadott javadalmazási szabályzat<sup>17,2,18,3,19</sup>-ban rögzítették. A javadalmazási szabályzatok előírásai szerint a gazdálkodó szervezetek vezető tisztségviselőinek éves prémiumfeladatait, a KGB<sup>20</sup> javaslatának ismeretében, az üzleti terv elfogadását követően a Közgyűlés állapította meg, a prémium mértékének egyidejű meghatározásával. A szabályzatokban foglaltak szerint, a Társaság FB elnökének és tagjainak díjazásáról a KGB javaslatának ismeretében, az FB előző évi munkájának értékelése, valamint a tárgyévi munkaterv elfogadásával egyidejűleg a Közgyűlés döntött.

**AZ ÁRKÉPZÉS SZABÁLYAIT** az Önkormányzat Díjrendeletben határozta meg. A rendeletben előírták, hogy az alapdíjak módosításához árkalkuláció benyújtása szükséges. Bemutatták az alapdíjváltozást befolyásoló tényezőket, költségeket, bemutatásra került a távhő divízió eredménykimutatása, átlagos nagyságú, átlagfogyasztású lakás havi számlájának módosulása, átlagos nagyságú lakás éves távhőszolgáltatási költségeinek alakulása, — a lakásméret függvényében — a távhőszolgáltatási alapdíjemelés előtti és utáni bruttó költségek. A hődíj esetében a Társaságnak nem kellett tételes kalkulációt benyújtani, a rendeletben jóváhagyott árképlet alapján történt a kiszámítás.

**A BESZÁMOLTATÁSI RENDSZER** keretein belül az EVAT Zrt. Igazgatósága a Társaság gazdálkodásról, a közszolgáltatási tevékenységéről az ellenőrzött időszak alatt minden évben a Számv. tv. szerint elkészített éves beszámoló, valamint a negyedévenkénti gazdálkodásáról szóló tájékoztató beszámoló előterjesztésével számolt be az Közgyűlés felé. A negyedéves tájékoztatás a kialakult gyakorlat szerint és nem szabályozott keretek alapján történt. Az éves, valamint a negyedéves beszámolókról a könyvvizsgáló írásos jelentést készített. A Közgyűlés a Társaság 2011-2014. évi Számv. tv. előírása szerint készített beszámolóit határozatokban elfogadta.

Az Önkormányzat a 2011-2014. években nem élt az Ötv. 92. § (11) bekezdés b) pontjában, valamint az Áht<sup>21</sup>. 70. § (1) bekezdés d) pontjában biztosított lehetőséggel, mivel a távhőszolgáltatás közfeladatának ellátását belső ellenőrzés keretében nem ellenőrizte. A Társaságnál távhőszolgáltatásra vonatkozó külső ellenőrzést a Heves Megyei Kormányhivatal Fogyasztóvédelmi Felügyelősége végzett két alkalommal. Az üzletszabályzat tartalmának jogszabályi megfelelőségét és a rezsicsökkentés teljesülését ellenőrizték, jogsértést nem tártak fel.

Az EVAT Zrt. Számv. tv. szerinti elkészített éves beszámolóiban, az ellenőrzött években kimutatott mérleg szerinti eredmény pozitív volt. A Közgyűlés a 2011-2014. évi beszámolókat megtárgyalta és határozatokban elfogadta, osztalék kifizetésére nem került sor.

Az Önkormányzat az ellenőrzött időszakban – a Stabilitási tv<sup>22</sup>. hatályba lépését megelőzően – két esetben vállalt kezességet a Társaság hitelfelvétele során. A kezességvállalásra szabályosan, a Közgyűlés jóváhagyásával került sor. Az Önkormányzat 2009. december 1 - 2012. december 1-ig tartó időszakra, az EVAT Zrt. OTP Bank Nyrt.-nél történő 3 év futamidejű, 100,0 M Ft összegű likviditási hitel felvételét jóváhagyta és a hitelnek megfelelő összegben kezességet vállalt. 2011. évben az OTP Bank Nyrt.-vel kötött hitelszerződést a Társaság felmondta. A 100,0 M Ft (370 ezer EU) és járuléka erejéig 2011. június 1-től 2014. június 15-ig tartó időszakra, a Társaság a CIB bankkal kötött hitelszerződést. A hiteltartozást 2014. évben kiegyenlítette a Társaság.

Az Önkormányzat készfizető kezességet vállalt 112,0 M Ft (420,0 ezer EU) erejéig, az EVAT Zrt. OTP Bank Nyrt.-nél történő maximum 15 évre szóló beruházási hitel felvételéhez. A hitel keretösszegéből felhasználás nem történt. Az OTP Bank Nyrt.-vel kötött szerződés felmondását követően az Önkormányzat jóváhagyta a Társaságnak a CIB Bank Zrt.-nél 112,0 M Ft (420,0 ezer EU) erejéig történő hitelfelvételét és 2011. június 1 - 2023. április 15-ig terjedő időszakra vonatkozóan készfizető kezességet vállalt. A 2014. december 31-én fennálló tartozás 103,2 M Ft volt. A készfizető kezességvállalás beváltására a 2011-2014. évek között nem került sor.

## 2. A gazdasági társaság vagyongazdálkodása szabályszerű volt-e, kötelezettségállománya jelentett-e kockázatot a működésre illetve a közfeladat ellátására?

### Összegző megállapítás

**A szabályozási hiányosságok mellett a Társaság vagyongazdálkodása szabályszerű volt, kötelezettségállománya a működésre, közfeladat-ellátásra nem jelentett kockázatot, beszámolási kötelezettségének eleget tett.**

### 2.1. számú megállapítás

**A Társaság jogszabályok által előírt szabályzatokkal rendelkezett, a számviteli szétválasztás szabályainak kidolgozásáról azonban késve gondoskodott.**

**AZ ÜZLETI TERVEKET** az EVAT Zrt. az ellenőrzött időszakban az Alapító Okiratban előírtak alapján elkészítette. Az Igazgatóság és az FB az

Alapító Okiratban, illetve az ügyrendekben előírt feladatokat teljesítve a 2011-2014. évek üzleti terveinek elfogadásáról határozatokkal döntött. A Közgyűlés a 2011-2014. évi üzleti terveket megtárgyalta és határozatokban elfogadta. Az üzleti tervek tartalmi és formai követelményeit, elkészítésének határidejét az Alapító Okiratban és a vagyonrendelet<sup>1,2</sup>-ben nem írták elő. Eredménykimutatás szerkezetben, árbevétel, költség, eredménybonthatásban mutatták be a Társaságnál a tárgyévi tervszámokat divízióként is. Az üzleti tervek tartalmazták a beruházási tervek összegeit és legjelentősebb tételeit, valamint a karbantartási tervek keretösszegeit. Az üzleti tervekben a távhőszolgáltatásra vonatkozóan, — a tulajdonosi elvárással összhangban — a rendszerre kapcsolt lakások és középületek fűtéssel és meleg vízzel történő zavartalan ellátását és új lehetőségeket keresve a hátralék behajtás hatékonyságának növelését írták elő.

Az EVAT Zrt. rendelkezett a Számv. tv. 14. § (3) bekezdésében előírt számviteli politikával, valamint a Számv. tv. 14. § (5) bekezdése előírásainak megfelelően eszközök és források leltárkészítési és leltározási, illetve értékelési szabályzatával, önköltségszámítás rendjére vonatkozó szabályzattal, valamint pénzkezelési szabályzattal. Elkészítették továbbá a Számv. tv. 161. § (1) bekezdésében előírt számlarendet.

**A SZÁMVITELI POLITIKA** hiányossága volt, hogy a Tszt<sup>23</sup> 2012. január 1-jétől hatályos 18/A. § (2) bekezdésében előírt számviteli szétválasztási szabályokat 2014. szeptember 22-i módosításáig nem tartalmazta. A számviteli politika kiegészítésére a Számv. tv. 14. § (11) bekezdésében előírt 90 napon túl került sor. Az eszközök és források leltárkészítési és leltározási szabályzata a leltárkészítés és leltározás előírásait a Számv. tv. 46. § (3) bekezdésében, valamint a 69. § -ban rögzítettekkel összhangban határozta meg. A 2010. szeptember 30-tól hatályban lévő eszközök és források értékelési szabályzatát az ellenőrzött időszakban nem aktualizálták, a számlarendet egy alkalommal módosították. A pénzkezelési szabályzat a Számv. tv. 14. § (8) bekezdés szerinti tartalommal készült. Rendelkeztek a pénzforgalom (házi pénztár és bankszámlák) lebonyolításának szabályairól, a kapcsolódó nyilvántartásokról és a bizonylati rendről. Az önköltségszámítási szabályzatot nem egészítették ki a Tszt. 18/A. § (2) bekezdésben rögzített, 2012. január 1-től hatályos számviteli szétválasztási szabályokkal a Számv. tv. 14. § (11) bekezdésében előírt 90 napon belül. A 2013. április 1-től hatályos önköltségszámítási szabályzat<sup>2</sup> tartalma megfelelt a hivatkozott jogszabályi előírásoknak.

**AZ ÜZLETSZABÁLYZAT**<sup>1,2,25</sup>-t a Társaság a Tszt 3. § v) pontja szerinti tartalommal készítette el. A szabályzatokat a jegyző jóváhagyta, azonban az üzletszabályzat<sup>2</sup>-t a Tszt. 7. § (1) bekezdésének a) pontjában előírtak ellenére, nem küldte meg a fogyasztóvédelmi hatóságnak véleményezésre.

## 2.2. számú megállapítás

**A Társaság a tulajdonában lévő vagyonával felelős módon, a jogszabályi és belső rendelkezéseknek megfelelően gazdálkodott.**

**A KÖZFELADAT ELLÁTÁST SZOLGÁLÓ VAGYON-ELEMELKÜLÖNÍTETT NYILVÁNTARTÁSÁT,** a vagyonváltozások kimutatását, az analitikus és főkönyvi nyilvántartási rendszer biztosította.

Az Önkormányzat az EVAT Zrt. távhőszolgáltatás közfeladat ellátásához szükséges eszközeit apportként biztosította. A Társaságnak üzemeltetésre átvett vagy vagyonykezelésbe vett eszköze a közfeladat ellátáshoz kapcsolódóan nem volt.

A tárgyi eszközök és készletek fizikai mennyiségi felvétellel történő leltározását a leltárkészítési és leltározási szabályzatban előírt módon, a 2013. évi beszámoló alátámasztására végezték el. Az ellenőrzött időszak minden évére vonatkozóan rendelkezésre álltak, a Számv. tv. 46. § (3) bekezdésében, és a Számv. tv. 69. § bekezdésekben foglaltak alapján előírt, a mérlegkételemek alátámasztását biztosító leltárak.

1. táblázat

**AZ EVAT ZRT FŐBB MÉRLEG ADATAI (MILLIÓ FORINT)**

Megnevezés	2011. 01.01.	2011. 12.31.	2012. 12.31.	2013. 12.31.	2014. 12.31.
<b>I. Befektetett eszközök</b>	2 004,0	2 089,6	2 516,0	2 438,1	2 444,2
- ebből: Tárgyi eszközök	1 177,2	1 284,8	1 709,7	1 641,3	1 587,0
<b>II. Forgó eszközök</b>	280,1	444,7	434,1	443,8	425,9
- ebből: Követelések	217,3	255,4	253,0	307,0	248,8
<b>III. Aktív időbeli elhatárolások</b>	134,2	97,5	130,4	138,5	169,6
<b>Eszközök összesen</b>	<b>2 418,3</b>	<b>2 631,8</b>	<b>3 080,5</b>	<b>3 020,4</b>	<b>3 039,7</b>
<b>IV. Saját tőke</b>	1 504,0	1 529,1	1 586,3	1 710,9	1 764,9
- ebből: Jegyzett tőke	1 158,1	1 186,1	1 236,1	1 356,1	1 356,1
- ebből Mérleg szerinti eredmény	11,6	2,3	7,2	4,6	54,0
<b>V. Céltartalékok</b>	30,1	33,0	25,0	19,8	24,5
<b>VI. Kötelezettségek</b>	814,3	881,2	1 055,2	855,1	808,6
<b>VII. Passzív időbeli elhatárolások</b>	69,9	188,5	414,0	434,6	441,7
<b>Források összesen</b>	<b>2 418,3</b>	<b>2 631,8</b>	<b>3 080,5</b>	<b>3 020,4</b>	<b>3 039,7</b>

*Forrás: A Társaság adatszolgáltatása*

Az eszközérték 2011. január 1. és 2014. december 31-e közötti 621,4 M Ft-os (25,7 %-os) növekedését, a befektetett eszközök 440,2 M Ft-os (21,9 %-os), a forgóeszközök 145,8 M Ft-os (52,1 %-os) – ezen belül a követelések 31,5 M Ft-os (14,5 %-os) – az aktív időbeli elhatárolások 35,4 M Ft-os (26,3 %-os) emelkedése okozta. A befektetett eszközökön belül a tárgyi eszközök értéke 409,8 M Ft-tal (34,8 %-kal) nőtt, mely az ellenőrzött időszakban az elszámolt értékcsökkenés értékénél magasabb összegű pótló beruházások felújítások hatására következett be.

A Társaság forrásainak az ellenőrzött időszakban keletkezett 621,4 M Ft-os összérték növekményén belül, a saját tőke értéke 260,9 M Ft-tal (17,4 %-kal) nőtt a céltartalékok 5,6 M Ft-os és a kötelezettségek 5,7 M Ft-os csökkenése mellett. A saját tőke értékének emelkedését a mérleg szerinti eredmény elszámolásán túl a 198,0 M Ft értékű tőkeemlések és a lekötött tartalék 15,9 M Ft-os növekedése befolyásolták. A passzív időbeli elhatárolások állományváltozását – a távhőszolgáltatást nem érintő – halasztott bevételek elszámolása eredményezte.

**A TÁVHŐSZOLGÁLTATÁS VAGYONI HELYZETÉT** jellemző mutatók a számviteli szétválasztási kötelezettség bevezetését kö-

vetően, a 2012-2014. évi beszámolók kiegészítő mellékleteiben álltak rendelkezésre. Ezen időszakban a távhőszolgáltatás tárgyi eszközeinek mérlegértéke 199,7 M Ft-ról 120,5 M Ft-ra (39,7%-kal) csökkent. A távhőszolgáltatás eszközcsoportjainál, 2011. január 1. és 2014. december 31. között összesen 167,7 M Ft amortizációt számoltak el, szemben a tárgyi eszközök bruttó értékének mindössze 2,9 M Ft összegű növekedésével. Az eszközök pótlására fordított összeg az amortizációs forrás 2%-át sem érte el, a távhőszolgáltatással kapcsolatos tárgyi eszközök gyarapítása nem történt meg. Az EVAT Zrt. az ellenőrzött időszakban nyereségesen gazdálkodott, azonban a távhőszolgáltatás mérleg szerinti eredménye negatív (2012-ben - 18,0 M Ft, 2013. évben: - 0,9 M Ft, 2014. évben: - 32,9 M Ft) volt.

### 2.3. számú megállapítás

#### **A kötelezettségek állománya a közfeladat ellátására, a Társaság működésére nem jelentett kockázatot.**

##### **A TÁRSASÁG KÖTELEZETTSÉGEINEK ÁLLOMÁNYA**

**NYA** az ellenőrzött időszakban minimálisan (5,7 M Ft-tal) csökkent. A változást a hosszú lejáratú kötelezettségek 34,7 M Ft-os csökkenése és a rövid lejáratú kötelezettségek állományának 29,0 M Ft-os emelkedése együttesen eredményezte. A hosszú lejáratú kötelezettségek állományának vizsgálatakor, a 2011. évben még fennálló, 2014 év végén azonban a Társaságot már nem terhelő, törlesztett hiteltartozások eredményezték. A rövid lejáratú kötelezettségek növekedését alapvetően a szállítókkal szembeni kötelezettség 48,6 M Ft-os emelkedése befolyásolta.

Az eladósodottsági mutató értéke kedvezően alakult, 2011. évben 0,33, 2014. évben, 0,27 volt.

Az eladósodottság mértéke hasonló képet mutatott, az év végén fennálló kötelezettségek a saját tőke egyre kisebb hányadát kötötték le, a mutató csak 2012-ben nőtt, a 2011-2014. években nem érte el az 1-es értéket.

A nettó eladósodottság mutatója 2012. évet kivéve csökkent, a kintlévőségekkel csökkentett kötelezettségeket 32-51%-ban fedezte saját forrás.

Az adósságfedezeti mutató I. értéke, tendenciája kedvező volt, a 2,0 Ft küszöbértéket meghaladták, 1,0 Ft adósságra a 2011. évben 2,9 Ft, a 2012. évben 2,8 Ft, a 2013. évben 3,4 Ft, a 2014. évben 3,6 Ft vagyont jutott.

Az adósságfedezeti mutató II. mutatja, hogy a működési cash flow révén a vállalkozás mennyiben lenne képes valamennyi hosszú lejáratú kötelezettségének eleget tenni. A 2011-2012. években az érték a küszöbszám, 1 felett figyelhető meg, míg a 2013-2014. években a küszöbszám 1 alatti kedvezőtlen értékeket mutatott.

Az árbevételre vetített eladósodottság mértéke a 2011-2014. években 0,20, 0,29, 0,20 és 0,17 volt, tehát az 1,0 Ft nettó árbevételre eső, forgóeszközökkel csökkentett kötelezettség valamennyi évben kevesebb volt, mint a nettó árbevétel.

A likviditási helyzetet jellemezte, hogy a növekvő követelésállomány mellett a kötelezettségek határidőben történő kiegyenlítését a Társaság csak úgy tudta teljesíteni, hogy az Önkormányzat felé fennálló – távhőszolgáltatáshoz nem kapcsolódó – kötelezettségeinek (pl: bérleti díjak) fizetési határidejét folyamatosan átütemeztette. Így teremtette meg a lehetőségét az egyéb kötelezettségek határidőben történő teljesítésének. A 2011-2014. évek beszámolóiban kimutatott – határidőn túli – kötelezettség az

Önkormányzattal szemben állt fenn. A Társaságnak az Önkormányzat felé fennálló tartozása 2014. december 31-én 42,0 M Ft volt.

#### 2.4. számú megállapítás

**A Társaság az éves beszámolóit a jogszabályi előírásoknak megfelelően elkészítette és letétbe helyezte, közzétételi kötelezettségének azonban nem tett teljes körűen eleget. A könyvvizsgáló számviteli szétválasztási szabályok érvényesüléséről szóló igazolása nem felelt meg a jogszabályi követelményeknek.**

**AZ ÉVES BESZÁMOLÓKAT** a Társaság a Számv. tv. 19. § (1) bekezdésében előírt tartalommal elkészítette, azokat az Igazgatóság az Alapító Okiratban előírtaknak megfelelően megtárgyalta és jóváhagyásra a Közgyűlés elé terjesztette. Az éves beszámolók letétbe helyezése a Számv. tv. 153. § (1) bekezdésében előírt határidőben megtörtént.

Az éves beszámolók elfogadásáról a Közgyűlés a könyvvizsgáló jelentésének és az FB írásbeli jelentésének birtokában határozott. A könyvvizsgáló az éves beszámolókat hitelesítő záradékkal látta el. A letétbe helyezett 2012. évi beszámoló kiegészítő melléklete a MEKH észrevétele alapján módosításra került. A módosított beszámolót az elfogadást követően ismétleten letétbe helyezték és közzé tették.

A 2012-2014. évi könyvvizsgálói jelentésekben szereplő igazolások nem a Tsz. tv. 18/B. § (1) bekezdésében előírt tartalommal készültek. A könyvvizsgáló a szétválasztás tényét állapította meg, azt nem igazolta, hogy a Társaság által kidolgozott és alkalmazott szétválasztási szabályok, valamint az egyes tranzakciók árazása biztosították a vállalkozás tevékenységei közötti keresztfinaanszírozás-mentességet. A 2013. évben kiadott, a 2012. év gazdálkodására vonatkozó könyvvizsgálói jelentés annak ellenére tett megállapítást a szabályzatokban előírtak teljesítésére, hogy a szétválasztási szabályokat a számviteli politikában 2014. szeptember 22-től, az önköltségszámítási szabályzatban csak 2013. április 1-jétől határozták meg.

Az FB és a könyvvizsgáló a közvagyon védelme, illetve más okból a Közgyűlés összehívását nem kezdeményezte.

Az Info. tv.<sup>26</sup> 24. § (1) bekezdésének eleget tettek, mivel foglalkoztattak megfelelő szakképesítéssel rendelkező adatvédelmi felelőst. Az Info. tv. 24. § (3) bekezdésében foglaltak szerint elkészült adatvédelmi- és adatbiztonsági szabályzat biztosította az Info. tv. előírásainak megfelelő, az ügyfelek és az EVAT Zrt-vel kapcsolatba lépő más természetes személyek adatainak jogszerű keretek közötti kezelését. Az adatvédelmi felelős vezette a belső adatvédelmi nyilvántartást. Az elektronikusan kezelt adatállományok információ biztonsági védelmét, a különböző nyilvántartásokban biztosították. A számítástechnikai adatok védelmét a számítástechnikai védelmi szabályzatban, illetve az Informatikai biztonsági szabályzatban foglaltak alapján biztosították. Az adatok biztonsági mentése rendszerezett és dokumentált módon történt.

A Társaság 2011-ben az Eisztv.<sup>27</sup> 6. § (1) bekezdésében, 2012-2014. években az Info tv. 37. § (1) bekezdésben előírt elektronikus közzétételi kötelezettségének részben tett eleget. Az Eisztv. mellékletének III. 1. pontja, valamint az Info tv. 1. melléklet III. 1. pontja (a közfeladatot ellátó szerv éves (elemi) költségvetése, számviteli törvény szerinti beszámolója; a költségvetés végrehajtásáról készített beszámolók) szerinti adatokat



honlapján hiányosan tette közzé. A számviteli beszámolók tekintetében, a honlapon nem tette közzé a 2011. és a 2012. évi mérleget és eredménykimutatást, a 2013. és a 2014. évi üzleti jelentést, a 2011-2014. évi könyvvizsgálói jelentéseket, továbbá a 2012. évi módosított éves beszámolót.

### **3. A gazdasági társaságnál az ellátott közfeladat bevételei és ráfordításai elszámolása, valamint az önköltségszámítás és árképzés szabályszerű volt-e?**

---

#### **Összegző megállapítás**

**A távhőszolgáltatás nettó árbevételének és az anyagjellegű ráfordításainak az elszámolása megfelelő volt, a beruházások, felújítások kiadásainak és az értékcsökkenési leírásnak az elszámolása nem volt szabályszerű. Az önkormányzati hatáskörben megállapított díjak árképzése szabályosan történt, a távhőszolgáltatás hatósági árát az előírásoknak megfelelően alkalmazták.**

#### **3.1. számú megállapítás**

**A közfeladat bevételeinek és ráfordításainak elszámolása megfelelő volt, a beruházások, felújítások és az értékcsökkenési leírás elszámolása nem volt megfelelő.**

---

Az EVAT Zrt. a Tszt 18/A. § (2)-(3) bekezdésekben előírt számviteli szétválasztási szabályok kidolgozására és az egyes tevékenységei vonatkozásában olyan elkülönült nyilvántartás vezetésére volt kötelezett 2012. január 1-jétől, amely a bevételek és ráfordítások elkülönítését, a közfeladat átláthatóságát, a diszkrimináció mentességet biztosította, valamint kizárta a keresztfinanszírozást és a versenytorzítást.

Az értékesítés nettó árbevételének és a ráfordításoknak közfeladat ellátással kapcsolatos elkülönítését a 2012. január 1-től alkalmazott főkönyvi számlák biztosították.

**AZ ÉRTÉKESÍTÉS NETTÓ ÁRBEVÉTELEINEK ELSZÁMOLÁSA** megfelelő volt. A bevételek előírása és kiszámlázása a belső szabályozásnak megfelelően történt, a bevételeket a megfelelő számlacsoportban, közfeladatonként elkülönítve számolták el. Az alkalmazott árak megfeleltek a belső szabályozásnak és a tulajdonosi követelményeknek.

**AZ ANYAGJELLEGŰ RÁFORDÍTÁSOK ELSZÁMOLÁSA** megfelelő volt. A közfeladattal kapcsolatban elszámolt költségeket és ráfordításokat a megfelelő közfeladatra és költségnemre számolták el. A költségelszámolást megalapozó dokumentumok rendelkezésre álltak.

## **A BERUHÁZÁSOK, FELÚJÍTÁSOK KIADÁSAINAK ÉS AZ ÉRTÉKCSÖKKENÉSI LEÍRÁSNAK AZ EL-SZÁMOLÁSA**

nem volt megfelelő. Az egyedileg 100 ezer forint alatti értéket képviselő tárgyi eszközök esetében – a Számv. tv. 52. § (2) bekezdésében előírtak ellenére – nem készültek az üzembe helyezést hitelt érdemlően dokumentáló üzembe helyezési jegyzőkönyvek. Egy, a távhőszolgáltatási tevékenységet közvetlenül szolgáló műszaki berendezést az egyéb berendezések, felszerelések, járművek eszközcsoporton belül, üzemi berendezésként, felszerelésként vették nyilvántartásba. Ezzel megsértették a Számv. tv. 26. § (4) bekezdésének előírását és a 2014. január 1. napjától hatályos számlarendet, mivel az eszközt a műszaki berendezések, gépek, járművek között kell nyilvántartani.

Az EVAT Zrt.-nél – a teljes eszközállomány vonatkozásában – 2011-ben és 2012-ben is jelentősen magasabb volt a pótló beruházások, felújítások összege (206,5 M Ft, illetve 513,5 M Ft), mint az elszámolt értékcsökkenés (78,6 M Ft, illetve 87,3 M Ft). Ezzel szemben 2013-ban és 2014-ben több forrás képződött (101,6 M Ft, illetve 96,4 M Ft), mint amit beruházási kiadásokra költöttek (50,4 M Ft és 61,3 M Ft). A távhő divízióban érvényesített beruházási kiadás a társasági szintű beruházások értékéhez képest alacsony (37,6 M Ft, 0,4 M Ft, 2,0 M Ft, 22,8 M Ft) volt. A 2011-es 37,6 M Ft beruházás forrása 28,0 M Ft összegben tőkeemeléséből (apportból) származott.

**A KÖVETELÉSEK KEZELÉSÉRE** az EVAT Zrt. önálló szervezeti egységet hozott létre a „Vagyonkezelő divízió” belül, a hátralékkezelési tevékenységet szabályzatban rögzítették. Ennek alapján, első lépésként fizetési felszólítást küldtek azon ügyfeleknek, akiknek késedelme meghaladta a 30 napot. A fizetési felszólítás hatására sokan részletfizetési kérelemmel fordultak a Társasághoz, amelyeket egyedileg értékelték. Részletfizetés a tárgyhavi számla megfizetése mellett volt lehetséges. Ha a fizetési felszólítás nem vezetett eredményre, a követelést behajtás útján (a Magyar Országos Közjegyzői Kamara és önálló bírósági végrehajtók igénybevételeivel) igyekeztek érvényesíteni. Ennek keretében ingóságok lefoglalása, munkabérből történő letiltás, végső esetben ingatlannal kapcsolatos végrehajtás történt. A befolyó tételekből először mindig a behajtási költségeket és kamattartozást egyenlítették ki, és ha még volt fedezet, akkor csökkentették a tőketartozást. A Tsz. 51. § (3) bekezdésének a) pontja alapján a 100 E Ft hátralékot felhalmozók esetében a melegvíz szolgáltatás felfüggesztését is alkalmazhatóvá tették. A követeléskezelés másik útjaként behajtó cégeket alkalmaztak. Kialakult gyakorlat volt az „adósságkezelési támogatás” intézménye. Egyéni jogosultság alapján az Önkormányzat határozatban döntött, a támogatás odaítéléséről. Amennyiben az ügyfél a meglévő díjtartozásának 60 %-át havi rendszerességgel fizette, a hivataltal a fennmaradó 40 %-ot, havonta átutalta a szolgáltatónak.

2. táblázat

**A TÁVHŐSZOLGÁLTATÁSHOZ KAPCSOLÓDÓ VEVŐKÖVETELÉSEK  
LEJÁRAT SZERINTI ALAKULÁSA 2012. DECEMBER 31 — 2014.  
DECEMBER 31. KÖZÖTT (M FT)\***

	< 90 nap	91-180 nap	181 < nap	Összesen
<b>2012. december 31.</b>				
Lakossági	46,2	20,9	123,6	190,7
Nem lakossági	0,8	-0,6	2,9	3,1
<b>Összesen</b>	<b>47,0</b>	<b>20,3</b>	<b>126,5</b>	<b>193,8</b>
<b>2013. december 31.</b>				
Lakossági	31,0	12,7	139,4	183,1
Nem lakossági	-2,3	4,8	2,9	5,4
<b>Összesen</b>	<b>28,7</b>	<b>17,5</b>	<b>142,3</b>	<b>188,5</b>
<b>2014. december 31.</b>				
Lakossági	23,0	7,9	122,4	153,3
Nem lakossági	3,8	0,0	4,3	8,1
<b>Összesen</b>	<b>26,8</b>	<b>7,9</b>	<b>126,7</b>	<b>161,4</b>

\* Megjegyzés: A 2011. évi követelésállomány lejárat szerinti alakulása a rendelkezésre álló nyilvántartásokból nem állapítható meg a távhő vonatkozásában.

*Forrás: A Társaság adatszolgáltatása*

**A TÁVHŐSZOLGÁLTATÁS HÁTRALÉKOS KÖVETELÉSÁLLOMÁNYA**

a 2012-2014. években 32,4 M Ft-tal, 16,7 %-kal csökkent. A hátralékos lakossági követelésállomány az ellenőrzött időszakban 37,4 M Ft-tal, 19,6 %-kal csökkent, kivéve a 2013. évi 180 napon túli esetén, az előző évhez képest 12,8 %-kal növekedett. A közületi kintlévőség a 2012. évi állományhoz képest 5,0 M Ft-tal több, mint két és félszeresére nőtt.

Az EVAT Zrt. a 2012-2014. években, a Tszt. 18/C. §-ában, illetve az NFM rendelet<sup>28</sup> 5. § (2) bekezdés c) pontjában előírt nyereségkorlátot nem lépte túl, a távhőszolgáltatási közfeladat szétválasztás során bemutatott eredménye minden ellenőrzött évben veszteség volt. Az adózás előtti eredmények nem haladták meg a nyereségkorlát számításánál figyelembe vehető eszközérték 2%-át.

### 3.2. számú megállapítás

**Az önkormányzati hatáskörben megállapított távhődíjak megfeleltek az önköltségszámítási szabályzat és a Díjrendelet előírásainak, 2011. április 15-től a miniszteri hatáskörben megállapított távhőszolgáltatás hatósági árat alkalmazták.**

Az EVAT Zrt. önköltségszámítási szabályzatában meghatározták a távhőszolgáltatás vonatkozásában a közvetlen és közvetett költségek tartalmát, a közvetett költségek felosztásánál alkalmazandó vetítési alapot. Szabályozták az elő- és utókalkuláció lépéseit, az időszakokat és az adatok szolgáltatásáért, a kalkuláció ellenőrzéséért felelős személyeket is. A 2013. április 1-jei módosítás során meghatározták a számviteli szétválasztás alapelveit, a szétválasztási egységeket.

2011-ben a társaság tevékenységi köreibe olyan tevékenységek tartoztak, amelyek az akkor hatályos jogszabályok alapján jól elkülöníthetőek voltak egymástól (távhő divízió, illetve vagyonkezelő divízió). Az elkülönítés a közvetlen költségek vonatkozásában a 7. számlaosztályban, a közvetett költségek esetében a 6. számlaosztályban már megvalósult. Az általános

költségeket megfelelő jellemzők segítségével (pl. a kibocsátott számlák darabszáma, az árbevétel, a költségek, a létszám, stb.) osztották fel a divíziók között. Az ellenőrzött időszak alatt, az egyes nehezen alkalmazható költségfelosztási módokat (pl. kimenő számlák darabszáma alapján történő költségfelosztást) megszüntették, de lényegében a pótlékoló költségfelosztás – a szétválasztási kötelezettségen túlmenően – nem változott. 2013. április 1. napjától, a közfeladat önköltségének megállapítása az önköltségszámítási szabályzatban leírtak szerint valósult meg.

A 2011. január 1-től hatályos alapdíjakat és hődíjakat a Díjrendelet 2011. január 1-jétől hatályos módosítása tartalmazta. A 2011. április 14-ig alkalmazott díjak a Díjrendeletben foglaltaknak megfeleltek. A Társaság lakossági fogyasztókra vonatkozó alapdíjait és hődíjait – fajlagos díjtételekkel – időszaki bontásban a 3. számú melléklet mutatja be.

A távhőszolgáltatás díját 2011. április 15-től a Tsz. 57/D. § (1) bekezdése alapján, mint legmagasabb hatósági árat, azok szerkezetét és alkalmazási feltételeit – a MEKH javaslatának figyelembevételével – a nemzeti fejlesztési miniszter rendeletben állapítja meg. A lakossági távhő díjakat 2011. április 15-től – a 2011. március 31-én alkalmazott díjakon – befagyasztották, majd 2012. január 1-jétől az 50/2011. (IX. 30.) NFM rendelet hatályos 4. §-a alapján 4,2%-kal megemelték. A 2013. évben két lépcsőben – 2013. január 1-jével az előző évihez képest 10,0%-os, majd 2013. november 1-jétől további 11,1%-os mértékben – csökkentették a Rezsiv. 3. § (1) bekezdésének, valamint az 50/2011. (IX. 30.) NFM rendelet 3. § (2) bekezdésének megfelelően. A Rezsiv. 3. § (1) bekezdése az távhőszolgáltatás díjának további 3,3%-kal történő csökkentését írta elő 2014. október 1-jétől. Az EVAT Zrt. a jogszabályi rendelkezéseknek megfelelően az alapdíj és hődíj 2012. évi 4,2%-os emelését, a 2013. évi két lépcsőben történő, valamint 2014. évi – előírt mértékű – csökkentését végrehajtotta.

# JAVASLATOK

---

*Az ÁSZ tv.<sup>29</sup> 33. § (1) bekezdésében foglaltak értelmében az ellenőrzött szervezet vezetője köteles a jelentésben foglalt megállapításokhoz kapcsolódó intézkedési tervet összeállítani és azt a jelentés kézhezvételétől számított 30 napon belül az ÁSZ részére megküldeni. Amennyiben az intézkedési tervet határidőre nem küldi meg a szervezet, vagy amennyiben az nem elfogadható, az ÁSZ elnöke az ÁSZ tv. 33. § (3) bekezdés a)-b) pontjaiban foglaltakat érvényesítheti.*

**Javaslataink célja az EVAT Egri Vagyonkezelő és Távfűtő Zártkörűen Működő Részvénytársaság gazdálkodása szabályszerűségének javítása annak érdekében, hogy a szabályozási környezet és gazdálkodási gyakorlat megfelelően tudja támogatni az átlátható működést.**

## Az EVAT Zrt. vezérigazgatójának

---

1. *Intézkedjen az elektronikus közzétételi kötelezettség teljes körű teljesítése érdekében az Info tv. 1. sz. melléklet III. Gazdálkodási adatok vonatkozásában.*

(2.4. sz. megállapítás 6. bekezdése alapján)

2. *Biztosítsa a tárgyi eszköz beszerzés számviteli nyilvántartásba vétele, és az értékcsökkenési leírás elszámolása során a jogszabályi előírásoknak való megfelelést.*

(3.1. sz. megállapítás 5. bekezdése alapján)

**Javaslataink célja az Önkormányzat szabályszerű működésének elősegítése, továbbá az önkormányzati tulajdonosi joggyakorlás kontrolljainak erősítése.**

## Eger Megyei Jogú Város Önkormányzata jegyzőjének

---

1. *Készítse elő a Díjrendelet aktuális jogszabályi környezetnek megfelelő módosítását, majd intézkedjen a rendelet kihirdetése érdekében.*

(1.1. sz. megállapítás 5. bekezdése alapján)

- 2.** | *Fordítson kiemelt figyelmet arra, hogy az Önkormányzat belső ellenőrzése az ellenőrzéseivel a távhőszolgáltatás, mint közfeladat-ellátás szabályszerű teljesítéséhez, valamint az önkormányzati vagyon megőrzéséhez járuljon hozzá.*

**(1.2. sz. megállapítás 7. bekezdése alapján)**

- 3.** | *Tegyen eleget a Tsz.t.-ben előírtaknak és a Társaság üzletszabályzatát küldje meg véleményezésre a fogyasztóvédelmi hatóságnak.*

**(2.1. sz. megállapítás 4. bekezdése alapján)**





# MELLÉKLETEK

## I. SZ. MELLÉKLET: ÉRTELMEZŐ SZÓTÁR

adósságfedezeti mutató I.	(befektetett eszközök + forgó eszközök) / idegen forrás Azt mutatja, hogy 1 Ft adósságra hány Ft vagyon jut. Általánosságban véve kedvező, ha értéke 2 körül van, de nagy eszközberuházás-igényű iparágakban értéke kisebb is lehet.
adósságfedezeti mutató II.	működési cash flow / hosszú lejáratú kötelezettségek A mutató azt jelzi, hogy az adott gazdálkodási időszak működési pénzáramainak eredményeként realizált cash flow révén a vállalkozás mennyiben lenne képes valamennyi hosszú lejáratú kötelezettségének eleget tenni. Ennek vizsgálatára viszonylag ritkán kerül sor, az elsősorban a veszélyhelyzetbe került vállalkozások esetében lehet érdekes. Általánosságban véve kedvező, ha a működési cash flow minél nagyobb arányban nyújt fedezetet a hosszú lejáratú kötelezettségre (értéke nagyobb, mint 1, nő az ellenőrzött időszakban).
árbevételre vetített eladósodottság	(kötelezettségek – forgóeszközök) / értékesítés nettó árbevétele Az árbevételre vetített eladósodottság azt mutatja, hogy az árbevétel mekkora fedezet nyújt a kötelezettségeknek a forgóeszközökkel csökkentett részére. Általánosságban véve kedvező, ha az árbevétel minél nagyobb arányban nyújt fedezetet a forgóeszközökkel csökkentett kötelezettségekre (értéke kisebb, mint 1, csökken az ellenőrzött időszakban).
eladósodottság mértéke	kötelezettségek / saját tőke Fontos szerepet játszik ez a mutató egy vállalat megítélésében. Azt mutatja, hogy a saját források a kötelezettségek hány százalékát fedezik. Törekedni kell, hogy a mutató tartósan (jelentősen) 1 alatti értéket érjen el.
eladósodottsági mutató (tőkeáttétel)	idegen tőke / összes forrás Egészségesnek mondható egy olyan mértékű áttétel, amelyet az üzleti tervek szerint és az elmúlt időszak tapasztalatai alapján a társaság megfelelő biztonsággal ki tud termelni. Nagy eszközberuházás-igényű iparágakban értéke magasabb, azaz magasabb eladósodottság is elfogadható, de 75-85 %-ot meghaladó értéknél már itt is erős, sőt túlzott külső finanszírozottságról beszélhetünk. Általánosságban véve kedvező, ha értéke kisebb, mint 0.
gazdasági társaság	Ptk. <sub>2</sub> 3:88. § (1) A gazdasági társaságok üzletszerű közös gazdasági tevékenység folytatására, a tagok vagyoni hozzájárulásával létrehozott, jogi személyiséggel rendelkező vállalkozások, amelyekben a tagok a nyereségből közösen részesednek, és a veszteséget közösen viselik.
kezesség	A kezességre vonatkozó előírásokat a Ptk. <sub>2</sub> 6:416-430. §-ai tartalmazzák. Kezességi szerződéssel a kezes kötelezettséget vállal a jogosulttal szemben, hogyha a kötelezett nem teljesít, maga fog helyette a jogosultnak teljesíteni. Kezesség egy vagy több, fennálló vagy jövőbeli, feltétlen vagy feltételes, meghatározott vagy meghatározható összegű pénzkövetelés vagy pénzben kifejezhető értékkel rendelkező egyéb kötelezettség biztosítására vállalható. A Ptk. szerint kezességet csak írásban lehet vállalni. A kezes kötelezettsége ahhoz a kötelezettséghez igazodik, amelyért kezességet vállalt. A kezes kötelezettsége nem válhat terhesebbé, mint amilyen elvállalásakor volt, kiterjed azonban a kötelezett szerződészegésének jogkövetkezményeire és a kezesség elvállalása után esedékessé váló mellékkövetelésekre is.

közfeladat	Jogszabályban meghatározott állami vagy önkormányzati feladat, amit az arra kötelezett közérdekből, jogszabályban meghatározott követelményeknek és feltételeknek megfelelően végez, ideértve a lakosság közszolgáltatásokkal való ellátását, továbbá az állam nemzetközi szerződésekben vállalt kötelezettségeiből adódó közérdekű feladatokat, valamint e feladatok ellátásához szükséges infrastruktúra biztosítását is (Nvtv. 3. § (1) bekezdés 7. pont).
közszolgáltatás	A közszolgáltatás: „köz célú, illetőleg közérdekű szolgáltatást jelent, amely egy nagyobb közösség (állam, település) minden tagjára nézve megközelítőleg azonos feltételek mellett vehető igénybe, ezért valamilyen mértékig közösségi megszervezést, illetve szabályozást, ellenőrzést igényel.” Az Ebktv. <sup>30</sup> 3. § d) pontja a következőképpen határozza meg a közszolgáltatást: „szerződéskötési kötelezettség alapján a lakosság alapvető szükségleteinek ellátására irányuló szolgáltatás, így különösen a villamos energia-, gáz-, hő-, víz-, szennyvíz- és hulladékkezelési, köztisztasági, postai és távközlési szolgáltatás, továbbá a menetrend alapján közlekedő járművekkel végzett közforgalmú személyszállítás”
meghatározó befolyás	A Ptk. <sub>2</sub> 8:2. § (2) bekezdése szerint „A befolyással rendelkező akkor rendelkezik egy jogi személyben meghatározó befolyással, ha annak tagja vagy részvényese, és a) jogosult e jogi személy vezető tisztségviselői vagy felügyelőbizottsága tagjai többségének megválasztására, illetve visszahívásra; vagy b) a jogi személy más tagjai, illetve részvényesei a befolyással rendelkezővel kötött megállapodás alapján a befolyással rendelkezővel azonos tartalommal szavaznak, vagy a befolyással rendelkezőn keresztül gyakorolják szavazati jogukat, feltéve, hogy együtt a szavazatok több mint felével rendelkeznek.”
nemzeti vagyon	Az Nvtv. 1. § (2) bekezdés c) pontja szerint „az állam vagy a helyi önkormányzatot tulajdonában lévő pénzügyi eszközök, továbbá az államot vagy a helyi önkormányzatot megillető társasági részesedések”
nettó eladósodottság	(kötelezettségek – követelések) / saját tőke Azt mutatja, hogy a kintlévőségekkel csökkentett kötelezettségeket milyen mértékben fedezi saját forrás. Ez feltételezi, hogy a követelések pénzügyileg előbb realizálódnak, mint ahogy a kötelezettségeket teljesíteni kell. A mutató minél kisebb, csökkenő értéke kedvező.
többségi befolyás	A Ptk. <sub>2</sub> 8:2. § (1) bekezdése szerint „többségi befolyás az olyan kapcsolat, amelynek révén természetes személy vagy jogi személy (befolyással rendelkező) egy jogi személyben a szavazatok több mint felével vagy meghatározó befolyással rendelkezik.”
tulajdonosi joggyakorló	Aki a nemzeti vagyon felett az államot vagy a helyi önkormányzatot megillető tulajdonosi jogok és kötelezettségek összességének gyakorlására jogosult (Nvtv. 3. § (1) bekezdés 17. pont).

## ■ II. SZ. MELLÉKLET: MŰKÖDÉSI ADATOK

## EVAT ZRT. MŰKÖDÉSÉNEK FŐBB JELLEMZŐI (EZER FORINT / %)

Sor-szám	Megnevezés		2011.	2012.	2013.	2014.
1.	A gazdasági társaság tulajdonosi összetétele:					
2.	Önkormányzat megnevezése:		Eger Megyei Jogú Város Önkormányzata			
3.	Önkormányzat tulajdoni részesedésének aránya	%	100	100	100	100
4.	Önkormányzat tulajdoni részesedésének összege	ezer Ft	1 186 130	1 236 130	1 356 130	1 356 130
5.	Más önkormányzatok, többcélú társulás megnevezése:					
6.	Más önkormányzatok, többcélú társulások tulajdoni részesedésének aránya	%				
7.	Más önkormányzatok, többcélú társulások tulajdoni részesedésének összege	ezer Ft				
8.	Gazdasági társaság megnevezése:		Evat Egri Vagyonkezelő és Távfűtő Zrt.			
9.	Gazdasági társaságok tulajdoni részesedés aránya	%				
10.	Gazdasági társaságok tulajdoni részesedés összege	ezer Ft				
11.	Egyéb tulajdonos megnevezése:					
12.	Egyéb tulajdonosok tulajdoni részesedés aránya	%				
13.	Egyéb tulajdonosok tulajdoni részesedés összege	ezer Ft				
14.	A gazdasági társaságnál a vizsgált évek során működése megszűnt-e? (IGEN/NEM)			NEM		
15.	A tárgyévben a gazdasági társaság vagyonkezelésben lévő önkormányzati vagyon után elszámolt értékcsökkenés összege	ezer Ft	0,0	0,0	0,0	0,0
16.	A tárgyévben az önkormányzati tulajdonú, gazdasági társaság által kezelt eszközök pótlására (karbantartás, felújítás, beruházás) elszámolt költség	ezer Ft	0,0	0,0	0,0	0,0
17.	A tárgyévben a gazdasági társaság saját vagyona után elszámolt értékcsökkenés összege	ezer Ft	59 580	55 355	48 409	45 748
18.	A tárgyévben a saját tulajdonú eszközök pótlására (karbantartás) elszámolt költség	ezer Ft	69 331	31 871	46 257	57 902
19.	Értékesítés nettó árbevétele	ezer Ft	985 037	984 423	875 753	736 214
20.	Működési cash flow	ezer Ft	270 405	396 488	105 305	82 133

Forrás: A Társaság adatszolgáltatása

■ III. SZ. MELLÉKLET: HŐDÍJAK ALAKULÁSA

HŐDÍJAK ALAKULÁSA AZ EVAT ZRT.-NÉL

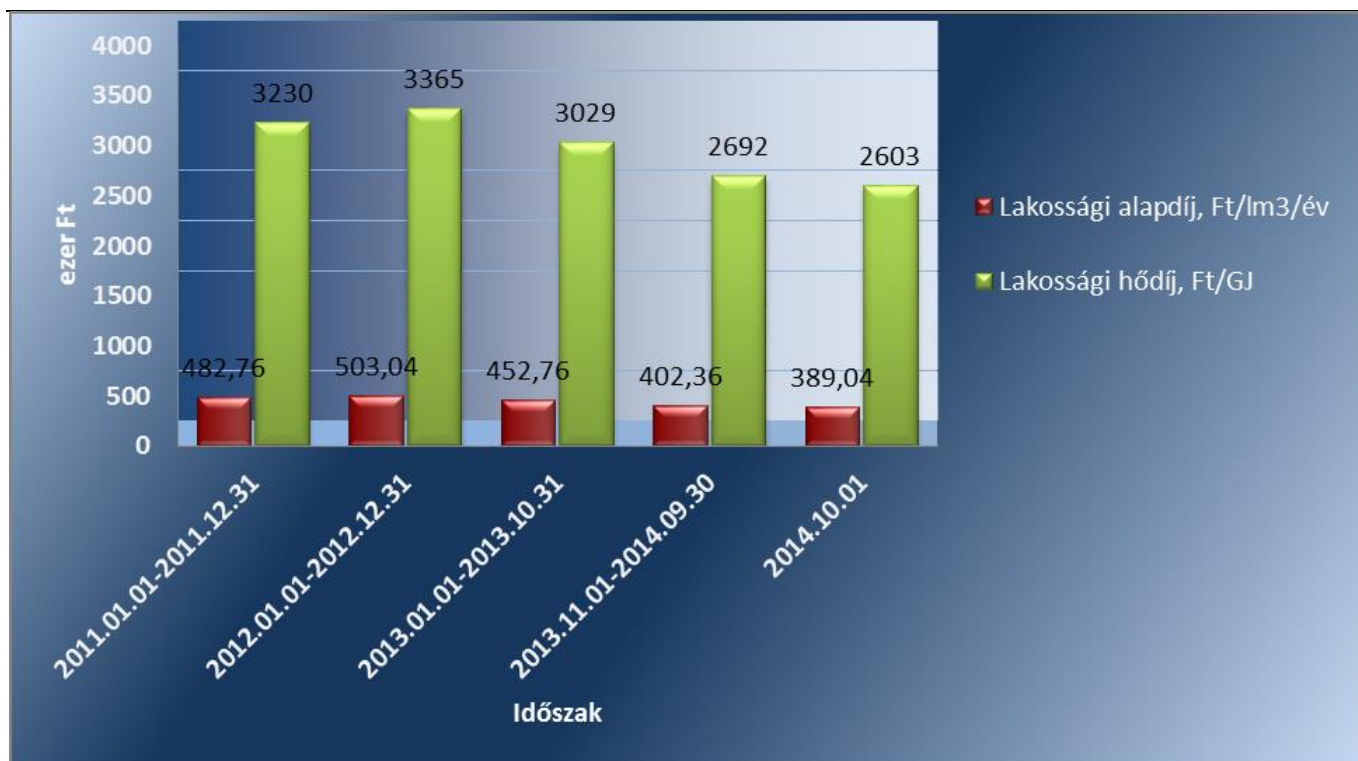

Forrás: A Társaság adatszolgáltatása

■ IV. SZ. MELLÉKLET: MINTAVÉTELI ELJÁRÁSOK ELLENŐRZÉSI TERÜLETENKÉNT

Ssz.	Mintavétel- lel ellenőr- zendő terü- letek	Főbb kérdés	Ellenőrzési kérdések	Adatforrások	Alapsokaság	Mintavételi eljárás
1.	2.	3.	4.	5.	6.	
1.	<b>Az ellátott közfeladat ráfordítá- sainak elkülönített, szabályszerű elszámolása területén</b>					
2.	Anyagjel- legű ráfor- dítások	Az anyagjellegű ráfordítások el- számolása során betartották-e a belső szabályza- tokban és a jog- szabályokban foglaltakat és azokat a közfel- adat-ellátással kapcsolatosan el- különítették-e?	- a számlázott anyagjellegű ráfordítá- sokra kötött szerződésnél betartották- e a Számv.tv. előírását, a költségelszám- olást megalapozó dokumentum (szerződés, megrendelés) rendelke- zésre áll? - a beszerzett anyagok nyilvántartásba vétele megtörtént-e, azokat a közfel- adat-ellátással kapcsolatosan elkülönít- tették-e a szabályozásnak megfele- lően, - a készlet bekerülési értékét a Számv.tv., a számviteli politika, illetve az értékelési szabályzat előírásai szer- int vették-e számításba, azokat a köz- feladat-ellátással kapcsolatosan elkülö- nítették-e? - az anyagjellegű ráfordításokat a meg- felelő költségnemre, illetve közfel- adatra számolták-e el?	Az anyagjellegű ráfordítások közül az 51-53. főkönyvi szám- laccsoportokból vett minta esetében - a költségelszámolást meg- alapozó dokumentumok (szerződések, megrendelések, stb.), költségelszámoláshoz benyújtott számlák, teljesítés megtörténtét alátámasztó egyéb dokumentumok, - analitikus nyilvántartások, anyagok nyilvántartásba véte- lét igazoló dokumentumok, ha a számviteli politika szerint nyilvántartásba kell venni azo- kat.	Éves bontásban a fő- könyvi adatbázisból az 51-53. Anyagjel- legű ráfordítások számlacsoportba a tartozó ráfordítások, kivéve az ELÁBÉ és az eladott közvetített szolgáltatások értéke.	A mintavételt meg- előzően a sokaságból ki kell emelni – téte- les ellenőrzésre – évente a 3-3 legna- gyobb összegű tételt.  Véletlen mintavétel évenként elemszám- mal arányos réteggzéssel.
3.	Beruházá- sok, felújítá- sok aktívá- lása és ér- tékcsökken ési leírás	A közfeladatellátást szolgáló közva- gyon állományba vételi, nyilvántar- tási és elszámó- lási kötelezettsé- gének teljesítése kapcsán a felújítá- sok, beruházá- sok kiadások aktívá- lása és az ér- tékcsökkenési le- írás elszámolása megfelelt-e az előírásoknak?	- A költségelszámolást megalapozó do- kumentum (szerződés, megrendelés, stb.) megfelelt-e az előírásoknak, to- vábbá be lett kérve a tulajdonosi jogok gyakorlójának előzetes, írásbeli enge- délye - amennyiben előírták - az önkor- mányzati tulajdonban lévő eszközön el- számolt beruházáshoz/felújításhoz? - a beruházások, felújítások állo- mányba vétele, besorolása, a bekerülé- si érték meghatározása, az üzembehelyezések (aktíválások) doku- mentálása megfelelt-e az Sztv., a szám- viteli politika, illetve az értékelési sza- bályzat előírásainak? - az ellenőrzésre kiválasztott immateri- ális javak és tárgyi eszközök szerepel- nek a mérleget alátámasztó leltárban? - az értékcsökkenés elszámolása a jog- szabályban és a számviteli politikában meghatározott szabályozásnak megfe- lelt-e?	A kiválasztott beruházásra vagy felújításra: szerződések, számlák, a befe- jezetlen beruházások, felújítá- sok analitikus nyilvántartása, immateriális javak, tárgyi esz- közök analitikus nyilvántar- tása, a beszerzett eszköz üzembehelyezési okmánya, állományba vételi bizonylata, egyedi eszköznyilvántartó kartonja - az értékcsökkenés elszámolása az egyedi eszköz- nyilvántartó kartonja, illetve analitikus nyilvántartása	Éves bontásban az immateriális javak, a tárgyi eszközök állo- máynövekedési té- telei, amelyek össze- gének meg kell egyez- nie a kiegészítő mér- legben az immateriá- lis javak, a tárgyi esz- közök növekedése- ként bemutatott ér- tékekkel	A mintavételt meg- előzően a sokaságból ki kell emelni – téte- les ellenőrzésre – évente a 3-3 legna- gyobb összegű tételt.  Véletlen mintavétel évenkénti, elemszám- mal arányos réteggzéssel. Kiválaszt- ott tételek eszköz- kartonjának tételes ellenőrzése, különös figyelemmel az érték- csökkenés elszámolá- sára.
4.	<b>Az ellátott közfeladat bevételei- nek elkülönített, szabályszerű el- számolása területén</b>					
5.	Értékesítés nettó árbe- vétel	Az értékesítés nettó árbevétele elszámolása so- rán betartották-e a belső szabály- zatokban és a jogszabályokban foglaltakat és azokat a közfel- adat-ellátással kapcsolatosan el- különítették-e?	- a bevétel kiszámlázása a belső szabá- lyozásnak megfelelően történt-e? - a befolyt bevétel nyilvántartásba vé- tele (analitika, főkönyv) megtörtént-e, azokat a közfeladat-ellátással kapcsola- atosan elkülönítették-e? - a bevételek beszedése, elszámolása során betartották-e a szabályozásban foglaltakat és a megfelelő számlacso- portba számolták el a bevételt? - a tulajdonosi követelményeknek, belső szabályozásnak megfelelő árat al- kalmazták-e?	A kiválasztott értékesítés nettó árbevétel jogcímen be- folyt bevételre: - az egyes bevételek díjmegál- lapítása, - a kibocsátott számla, befolyt bevétel analitikus nyilvántar- tása, behajtásra tett intézke- dések dokumentumai, - kapcsolódó főkönyvi számla tételes forgalma, - bevétel beérkezését igazoló banki kivonat(rész).	Éves bontásban a fő- könyvi adatbázisból a 91-94. számlacsoportok bevételei	Véletlen mintavétel évenkénti, elemszám- mal arányos réteggzéssel.

## ■ V. SZ. MELLÉKLET: EREDMÉNYKIMUTATÁS

## EVAT ZRT. EREDMÉNYKIMUTATÁSAI (M FT)

Tétel megnevezése	2011	2012	2013	2014
I. Értékesítés nettó árbevétele	2 157,2	2 117,0	2 098,3	2 199,5
II. Aktivált saját teljesítmények értéke	4,1	9,1	0,0	0,0
III. Egyéb bevételek	135,4	251,1	394,2	449,9
ebből Önkormányzati támogatás	0,0	0,0	0,0	0,0
IV. Anyagjellegű ráfordítások	1 653,5	1 710,9	1 798,8	1 903,4
V. Személyi jellegű ráfordítások	430,2	430,4	473,1	521,3
VI. Értékcsökkenési leírás	78,6	87,3	101,6	96,4
VII. Egyéb ráfordítások	89,1	109,9	96,8	70,9
<b>A. Üzemi (üzleti) tevékenység eredménye</b>	<b>45,3</b>	<b>38,7</b>	<b>22,2</b>	<b>57,3</b>
VIII. Pénzügyi műveletek bevételei	8,5	15,3	4,6	18,7
IX. Pénzügyi műveletek ráfordításai	52,0	46,4	21,9	21,4
<b>B. Pénzügyi műveletek eredménye</b>	<b>-43,5</b>	<b>-31,1</b>	<b>-17,3</b>	<b>-2,7</b>
<b>C. Szokásos Vállalkozási eredmény</b>	<b>1,8</b>	<b>7,6</b>	<b>4,9</b>	<b>54,6</b>
X. Rendkívüli bevételek	0,9	0,0	15,2	15,8
XI. Rendkívüli ráfordítások	0,4	0,4	15,5	16,4
<b>D. Rendkívüli eredmény</b>	<b>0,5</b>	<b>-0,4</b>	<b>-0,3</b>	<b>-0,6</b>
<b>E. Adózás előtti eredmény</b>	<b>2,3</b>	<b>7,2</b>	<b>4,6</b>	<b>54,0</b>
XII. Adófizetési kötelezettség	0,0	0,0	0,0	0,0
<b>F. Adózott eredmény</b>	<b>2,3</b>	<b>7,2</b>	<b>4,6</b>	<b>54,0</b>
<b>G. Mérleg szerinti eredmény</b>	<b>2,3</b>	<b>7,2</b>	<b>4,6</b>	<b>54,0</b>

Forrás: A Társaság 2011-2014. évi Beszámolója

# FÜGGELÉK: ÉSZREVÉTELEK

---

*A jelentéstervezetet a Számvevőszék 15 napos észrevételezésre megküldte az ellenőrzött szervezet vezetőjének az ÁSZ tv. 29. §\* (1) bekezdése előírásának megfelelően.*

*Eger Megyei Jogú Város Önkormányzatának polgármestere és az EVAT Egri Vagyonkezelő és Távfűtő Zrt. vezérigazgatója egyaránt élt észrevételezési jogával.*

*Az elfogadott észrevételek alapján a Számvevőszék módosította a jelentést.*

*A függelék tartalmazza az ellenőrzött észrevételeit, illetve az el nem fogadott észrevételek elutasításának indoklását.*



---

\* **29. §** (1) Az Állami Számvevőszék az ellenőrzési megállapításait megküldi az ellenőrzött szervezet vezetőjének vagy az általa megbízott személynek, és annak, akinek személyes felelősségét állapította meg.

(2) Az ellenőrzött szervezet vezetője és a felelősként megjelölt személy az ellenőrzés megállapításaira tizenöt napon belül írásban észrevételt tehet.

(3) Az Állami Számvevőszék az észrevételre a beérkezésétől számított harminc napon belül írásban válaszol. A figyelembe nem vett észrevételeket köteles a jelentésben feltüntetni, és megindokolni, hogy azokat miért nem fogadta el.

102/2016. öh. Ah.



HABIS LÁSZLÓ POLGÁRMESTER

3300 EGER, DOBÓ TÉR 2. TEL: +36 36 523 701  
FAX: +36 36 523 777, HABIS.LASZLO@PH.EGER.HU

Ikt.szám: 1885-5/2016.

Ügyintéző: Solymosné Füstös Zsuzsanna/ dr. Nagy-Holló Eszter

Tárgy: észrevétel tétel jelentéstervezetre

Melléklet: 2 db

Az Önök iktatószáma: V-0844-129/2016.

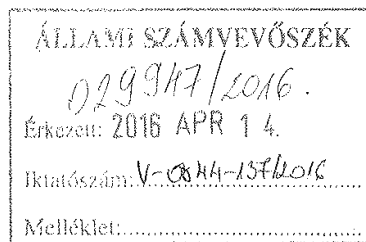

Domokos László Elnök Úr  
részére

Állami Számvevőszék

Budapest-4

Pf. 54.

1364

Dr. Domokos László  
Elnök

Tisztelt Elnök Úr!

Köszönettel kézhez vettük „Az önkormányzatok gazdasági társaságai - az önkormányzatok többségi tulajdonában lévő gazdasági társaságok közfeladat ellátását érintő gazdálkodási tevékenysége szabályszerűségének ellenőrzése – EVAT Egri Vagyonkezelő és Távfűtő Zrt.” vizsgálat számvevőszéki jelentéstervezetet.

Áttanulmányoztuk a megállapításait és a javaslataikat, amelyek Eger Megyei Jogú Város Önkormányzata szabályszerű működését és a tulajdonosi joggyakorlás kontrolljának erősödését segítik elő.

**A jelentéstervezet 2.1. számú megállapítás 4. bekezdésében foglaltakhoz („... a jegyző... az üzletszabályzatot a Tsz. 7. § (1) bekezdésének a) pontjában előírtak ellenére, nem küldte meg a fogyasztóvédelmi hatóságnak véleményezésére) a következő észrevételt teszem.**

Eger Megyei Jogú Város főjegyzője, dr. Estefán Géza, az EVAT Zrt. Távhőszolgáltatási Üzletszabályzatát 2010. június 23-án megküldte a Heves Megyei Közigazgatási Hivatal Fogyasztóvédelmi Felügyelőségére véleményezés céljából. Ezt a tényt az elküldött és visszaérkezett dokumentumok bemutatásával már nem tudjuk alátámasztani, mert az iratokat az önkormányzati hivatalok egységes irattári tervének kiadásáról szóló 29/2009. (X.30.) ÖM rendelet alapján 5 év múltával, leselejteztük.

2016. április 05-én megkerestük a Heves Megyei Kormányhivatal Műszaki Engedélyezési és Fogyasztóvédelmi Főosztály Fogyasztóvédelmi Osztálya vezetőjét, aki a véleménykérés tényét dokumentumokkal alátámasztotta, amelyeket csatolunk.

Kérem Tisztelt Elnök Urat, hogy a fentiek méltánylásával szíveskedjenek jelentésüket összeállítani.

Eger, 2016. április 8.

Tisztelettel:

Habis László  
Polgármester





2010. július 7. K. A. E.

**NFH** NEMZETI  
FOGYASZTÓVÉDELMI  
HATÓSÁG

Észak-magyarországi Regionális Felügyelősége

**Iktatószám:** ÉMF-03071/00022010

Cím: 3300 Eger, Kossuth L. u. 9.  
Levelezési cím: 3301 Eger, Pf. 81.  
Telefon: +36 36 615 598 Fax: +36 36 323 587  
E-mail: fogyved\_emf\_eger@nfh.hu  
Internet: www.nfh.hu

Eger Megyei Jogú Város  
Jegyzője  
Dr. Estefán Géza

Eger  
Dobó tér 2.

3300

Tisztelt Főjegyző Úr!

Az EVAT ZRT. távhőszolgáltatási üzletszabályzatát áttanulmányoztuk. A szabályzathoz észrevételt, kiegészítést nem teszünk.

Eger, 2010. július 7.

Üdvözlettel:



Pintér István regionális igazgató nevében és megbízásából

*Harsányi Istvánné*  
Harsányi Istvánné  
Központiszervezet-vezető

*Estefán Géza*



ÁLLAMI  
SZÁMVEVŐSZÉK

E L N Ö K

Ikt.szám: V-0844-138/2016.

Habis László úr  
polgármester  
Eger Megyei Jogú Város Önkormányzata

Eger

**Tisztelt Polgármester Úr!**

Köszönettel vettem az EVAT Egri Vagyonkezelő és Távfűtő Zrt. ellenőrzéséről készített számvevőszéki jelentéstervezetre tett észrevételét.

Az Állami Számvevőszék Polgármester úr észrevételére vonatkozó álláspontját a felüyeleti vezető által készített melléklet tartalmazza.

Tájékoztatatom Polgármester urat, hogy az Állami Számvevőszék a figyelembe nem vett észrevételeket az Állami Számvevőszékről szóló 2011. évi LXVI. törvény 29. § (3) bekezdésében előírtak szerint köteles a jelentésében feltüntetni és megindokolni, hogy azokat miért nem fogadta el.

Budapest, 2016. 05. hó 02. nap

Tisztelettel:



  
Domokos László

Melléklet: Tájékoztatás az észrevételek kezeléséről

Melléklet

Ikt.szám: V-0844-138/2016.

### Tájékoztató az észrevétel kezeléséről

Megköszönöm Polgármester úrnak „Az önkormányzatok gazdasági társaságai – Az önkormányzatok tulajdonában lévő gazdasági társaságok közfeladat-ellátását érintő gazdálkodási tevékenysége szabályszerűségének ellenőrzése – EVAT Egri Vagyonkezelő és Távfűtő Zrt.” című jelentéstervezetre adott észrevételét. Észrevételének kezeléséről az alábbi tájékoztatást adom.

Észrevétele, mely szerint a jegyző az EVAT Egri Vagyonkezelő és Távfűtő Zrt. üzletszabályzatát megküldte a fogyasztóvédelmi hatóságnak a 2.1. számú megállapítás 4. bekezdésében foglalt alábbi megállapítást érinti:

*„A szabályzatokat a jegyző jóváhagyta, azonban az üzletszabályzat<sub>2</sub>-t a Tsz. 7. § (1) bekezdésének a) pontjában előírtak ellenére nem küldte meg a fogyasztóvédelmi hatóságnak véleményezésre.”*

Az észrevételéhez csatolt, valamint az ellenőrzés során rendelkezésre bocsátott dokumentumok áttekintését követően az észrevételét elfogadni nem tudom, mivel a hivatkozott jogszabályi hely alapján a jegyző számára előírt feladat elmaradása megállapításunk szerint kizárólag az *üzletszabályzat<sub>2</sub>*-re vonatkozik. Az Ön által becsatolt dokumentumok ellenben a korábbi, a jelentéstervezetben *üzletszabályzat<sub>1</sub>* fogyasztóvédelmi hatóság részére történő megküldését támasztják alá, amelyet a jelentéstervezetben nem kifogásolunk.

Budapest, 2016. 05. hó 02. nap

  
Dr. Horváth Margit  
felügyeleti vezető



104/2016.04.14

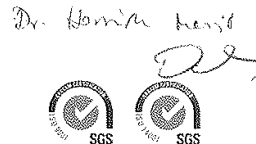

EVAT EGRI VAGYONKEZELŐ ÉS TÁVFÜTŐ ZÁRTKÖRŰEN MŰKÖDŐ RÉSZVÉNYTÁRSASÁG  
H-3300 EGER, ZALÁR JÓZSEF ÚT 1-3., Pf: 98, Tel.: (36) 511-777, Fax: (36) 516-017, www.evatzrt.hu, evatzrt@evatzrt.hu

**Állami Számvevőszék**  
**Domokos László**  
**Elnök úr észére**

Eger, 2016. április 12.  
Iktatószám: 1289-2/2016.  
Ügyintéző: Csirke Józsefné

Budapest  
Apáczai Csere János utca 10.  
1052

Tárgy: Számvevőszéki  
jelentéstervezetre észrevétel.

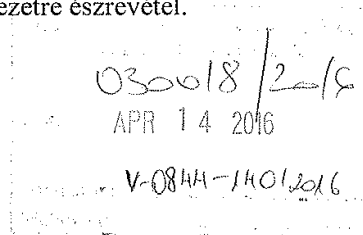

**Tisztelt Elnök úr!**

Köszönettel kézhez vettük társaságunk az EVAT Egri Vagyonkezelő és Távfűtő Zrt ellenőrzéséről készült számvevőszéki jelentéstervezetüket.

Az Állami Számvevőszékről szóló 2011. évi LXVI. tv. 29. §(2) bekezdése szerint az ellenőrzés megállapításaira írásban észrevételt tehetünk, melyek az alábbiak:

- A jelentésben megfogalmazott hiányosságokat már az ellenőrzés ideje alatt részben póoltuk, illetve a szabályozottságot rendeztük.
- A 3.1. sz. megállapítás 5. bekezdésében tett megállapítás miszerint „nem készült az üzembehelyezést hiteles érdeklően dokumentáló üzembehelyezési jegyzőkönyv, vagy **egyéb használatbavételi** okmányok” ilyen formában téves. A 100 ezer forint alatti értéket képviselő tárgyi eszközök esetében a B. 12-114/V.r.sz. Anyag **(eszközök)** kivételezési bizonylatát használtuk, tehát dokumentálása megtörtént. (1. sz. melléklet) Az intézkedési utasításban „üzembehelyezési okmány” használatát fogjuk meghatározni a jelentéstervezetben meghatározottak szerint.
- Kérjük, szíveskedjenek a hiányosságként feltüntetett egy db tárgyi eszköz leltári (nyilvántartási) számát megadni, hogy a kifogásolt üzembehelyezést módosítani tudjuk.
- A követeléskezelésre vonatkozó megállapítás, miszerint „szabályzatban nem rögzítették” szintén téves. A folyamatot az IE-751-3 „Hátralékkezelés végzése és ellenőrzése” Integrált Eljárás szabályozza, mely tartalmazza a jelentéstervezetben leírtak szerint, ennek folyamatát.(2. sz. melléklet) Ehhez az eljáráshoz szorosan kapcsolódik az IE-751-10 „Távhőszolgáltatás felfüggesztése” Integrál Eljárás, mely a nem fizető vevők melegvíz szolgáltatás korlátozásának szabályozását tartalmazza.(3. sz. melléklet)

Fűtőmű: Eger, Malomárok u. 28. Tel.: (36)536-266, Fax: 536-277;  
Egri Törvényszék Cégbírósága Cg.10-10-020014

Kérjük észrevételeink szíves elfogadását.

Melléletek:

- B. 12-114/V.r.sz. 544865 sorszámú Anyag (**eszközök**) kivételezési bizonylat másolata
- IE-751-3 „Hátralékezelés végzése és ellenőrzése” Integrált Eljárás
- IE-751-10 „Távhőszolgáltatás felfüggesztése” Integrált Eljárás

Tisztelettel:

  
Dr. Turosányi Dániel  
vezérigazgató

Egyet Egeri Végrehajtás és Tervezés  
Zártkörűen működő Rt. Helyettes igazgatója  
3300 Eger, Zala u. 13. Hely. ①

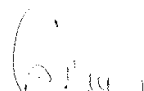
  
Csirke Józsefné  
gazdasági divízióvezető



00001499

Pd: 02. 13

2056

**Készpénzfizetési számla** NQ9ED4475306

A számlakibocsátó neve, címe <b>EVAT ZRT</b> 3300. Eger Zolner utca		A számla címe EVAT ZRT 3300. Eger Zolner utca		
Adóazonosító szám: HU Közösségi adószám: HU Céginformációk Adószám: 15122022		Adóazonosító szám Közösségi adószám		
A számla kelte: <b>2014.02.11</b>		A számla kelte: <b>2014.02.11</b>		
A termék (szolgáltatás) megnevezése és besorolási száma	Menny-egysége	Menny-egysége	Egységára (ÁFA-val növelt)	Érték, mely 27...% ÁFA-t tartalmaz
Juoda orsók	DB	1	14900,-	14900,-
<b>HISENKE</b>				
Fülemű				TAGH-k 3211
Zsolt. A.				TAGE D
Kifizethető dátum: 20.11.2014				
aláírás				
A számla fizetendő végösszege				14900,-
Az áthárított adó százaléka				21,26...

B. 13. 373/a/A. r. sz. (50x3 L) Nyomell. Kft. 2013. S. P.

02.14L

2014 FEBR 11

AZ ERŐTIVEL MINDENEN MEGEGYEZŐ  
MAGYAR HITELESSÉGÉT  
IGAZOLOM  
2016 APR 12.  
Egyetemes Magyarországi és Távlatú  
Zsolt. A. Zrt. 100% tulajdonosi társaság  
Eger, Zsolter utca 13. 31.06 ①





## Integrált Eljárás

**EVAT Zrt. Eger**

# Hátralékkezelés végzése és ellenőrzése

**IE 751-3**

..... számú példány

**A kiadás sorszáma: 02.**

**Hatálybalépés időpontja: 2010. július 01.**

**Érvényes: a visszavonásig.**

AZ ERŐDÉTI ALMINDENKÉPP MEGGYŐZŐ  
AZ EVAT HITELESSÉGÉT  
KÉSZÍTŐM 2016. ÁPR. 12.  
Készítette: Várkonyi György és Társai  
Zrt. Eger, 1113 Bővölényváros  
Egeri út 13. 1113 Eger (H)

Készítette: Fábryné Dobai  
Ilona

Beosztás: Integrált irányítási  
vezető

Dátum: 2010.07.01.

Aláírás:

Ellenőrizte: Korsós Lajosné

Beosztás: Vagyonkezelő  
divízióvezető

Dátum: 2010.07.01.

Aláírás:

Jóváhagyta: Várkonyi György

Beosztás: Ügyvezető igazgató

Dátum: 2010.07.01.

Aláírás:



## Hátralékkezelés végzése és ellenőrzése

IE 751-3

A kiadás sorszáma: 02.

### 1. Célmeghatározás

Célunk a felhalmozódott hátralék kezelésére, behajtására vonatkozó tevékenység részletes szabályozása.

### 2. Területi érvényesség

Jelen eljárás hatálya kiterjed az alábbi tevékenységeink, szolgáltatásaink során keletkező hátralékokra:

- vagyonkezelési tevékenység,
- vagyonüzemeltetési tevékenység,
- hő- és melegvíz-szolgáltatási tevékenység,
- ingatlan értékbecslési tevékenység.

### 3. Illetékesség

A folyamatért, a nyilvántartások vezetéséért a Vagyonkezelő divízióvezető, az Ügyvéd és a Hátralékkezelő a felelős.



**Hátralékkezelés végzése és ellenőrzése**  
**IE 751-3** **A kiadás sorszáma: 02.**

**4. Folyamat**

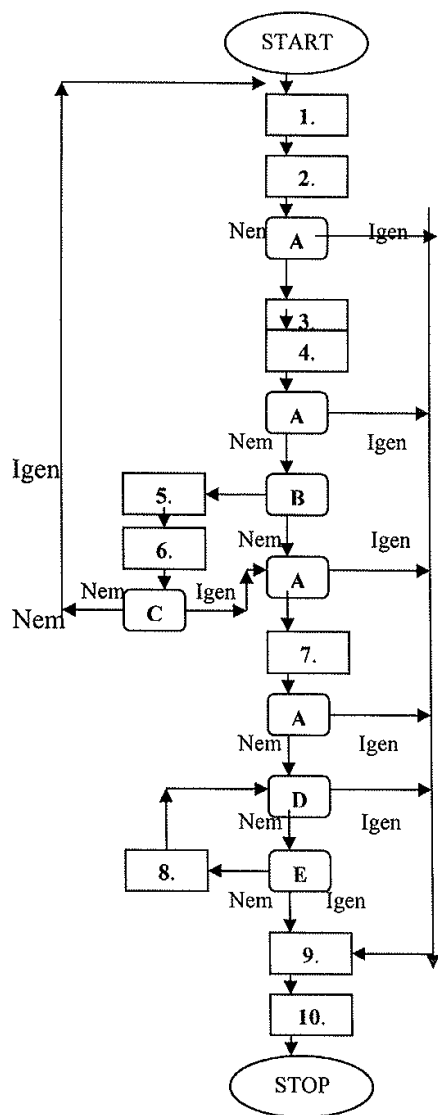

- A. Tartozását rendezte?
  - B. A kötelezett ellentmondott?
  - C. Megnyertük a pert?
  - D. A követelés be lett hajtva?
  - E. A követelés leírható?
1. Hátralékos lista fogadása
  2. Felszólítás küldése
  3. A tulajdonos (önkormányzat) értesítése
  4. MOKK (Magyar Országos Közegetzői Kamara) felé fizetési meghagyás indítása
  5. Peres eljárás indítása
  6. Jogerős bírósági ítélet fogadása
  7. Végrehajtási lap kiállítása (MOKK)
  8. A követelés nyilvántartása
  9. Eljárás megszüntetése
  10. Irattározás

Oldal:3/8



## Hátralékkezelés végzése és ellenőrzése

IE 751-3

A kiadás sorszáma: 02.

### 5. Ügyrendi szabályzat

Megnevezés	1.	2.	3.
	Hátralékos lista fogadása	Felszólítás küldése	A tulajdonos (önkormányzat) értesítése
<b>T E V É K E N Y S É G</b>	Elvégzéséhez szükséges dokumentum	Számítógépes adatbázis	Hátralékos lista, Felszólító levél
	Végrehajtója	Számítástechnikus	Kezelő, Hátralékkezelő
	Elvégzésének írásos rögzítése	Hátralékos lista	Felszólító levél
	Végrehajtásáért felelős	Kezelő, Hátralékkezelő	Kezelő, Hátralékkezelő
<b>E L L E N Ő R Z É S</b>	Szempontjai	—	Tartalmi, formai megfelelőség
	Végrehajtója	—	Ügyvéd
	Végrehajtásának ideje	—	Minden esetben
	Írásos rögzítése	—	Felszólító levél szignálása
<b>B E A V A T K O Z Á S</b>	Szükségessége esetén értékkel	—	Ügyvéd
	Elvégzése során intézkedik	—	Kezelő, Hátralékkezelő
	Írásos rögzítése	—	Módosított felszólító levél



**Hátralékkezelés végzése és ellenőrzése**

IE 751-3

A kiadás sorszáma: 02.

Megnevezés		4.	5.	6.
		MOKK felé fizetési meghagyás indítása	Peres eljárás indítása	Jogerős bírósági ítélet fogadása
<b>T E V É K E N Y S É G</b>	Elvégzéséhez szükséges dokumentum	Hátralékos lista, Felszólító levél	Felszólító levél, nyilvántartási adatok	Jogerős bírósági ítélet
	Végrehajtója	Hátralékkezelő	Ügyvéd	Iktató
	Elvégzésének írásos rögzítése	Fizetési meghagyás	Keresetlevél	Iktatókönyv, Kézbesítő könyv
	Végrehajtásáért felelős	Hátralékkezelő	Ügyvéd	Iktató
<b>E L L E N Ő R Z É S</b>	Szempontjai	Tartalmi, formai megfelelés	—	—
	Végrehajtója	Ügyvéd	—	—
	Végrehajtásának ideje	Minden esetben	—	—
	Írásos rögzítése	Fizetési meghagyás aláírása	—	—
<b>B E A V A T K O Z Á S</b>	Szükségessége esetén értékel	Ügyvéd	—	—
	Elvégzése során intézkedik	Hátralékkezelő	—	—
	Írásos rögzítése	Módosított fizetési meghagyás	—	—



**Hátralékkezelés végzése és ellenőrzése**  
**IE 751-3** **A kiadás sorszáma: 02.**

Megnevezés		7.	8.	9.
		Végrehajtási lap kiállítása	A követelés nyilvántartása	Eljárás megszüntetése
<b>TEVÉKENYSÉG</b>	Elvégzéséhez szükséges dokumentum	Fizetési meghagyás, Bírósági ítélet	Számítógépes adatbázis	Foglalási jegyzőkönyv, Bírósági ítélet, Befizetési pénztárbi-zonylat
	Végrehajtója	Hátralékkezelő	Hátralékkezelő	Hátralékkezelő
	Elvégzésének írásos rögzítése	Végrehajtási lap	—	Számítógépes adatbázis
	Végrehajtásáért felelős	Hátralékkezelő	Hátralékkezelő	Hátralékkezelő
<b>ELLENŐRZÉS</b>	Szemponyjai	Tartalmi, formai megfele-lőség	—	—
	Végrehajtója	Ügyvéd	—	—
	Végrehajtásá-nak ideje	Minden esetben	—	—
	Írásos rögzítése	Végrehajtási lap aláírása	—	—
<b>BEAVATKOZÁS</b>	Szükségessége esetén értékel	Ügyvéd	—	—
	Elvégzése során intézkedik	Hátralékkezelő	—	—
	Írásos rögzítése	Módosított végrehajtási lap	—	—



Hátralékkezelés végzése és ellenőrzése

IE 751-3

A kiadás sorszáma: 02.

Megnevezés		10.
		Irattározás
T E V É K E N Y S É G	Elvégzéséhez szükséges dokumentum	Foglalási jegyzőkönyv, Fizetési meghagyás, Bírósági ítélet, Végrehajtási lap
	Végrehajtója	Hátralékkezelő
	Elvégzésének írásos rögzítése	Irattári nyilvántartás
	Végrehajtásáért felelős	Hátralékkezelő
E L L E N Ő R Z É S	Szemponyjai	—
	Végrehajtója	—
	Végrehajtásának ideje	—
	Írásos rögzítése	—
B E A V A T K O Z Á S	Szükségessége esetén értékel	—
	Elvégzése során intézkedik	—
	Írásos rögzítése	—

 Oldal:7/8



## Hátralékkezelés végzése és ellenőrzése

IE 751-3

A kiadás sorszáma: 02.

### 6. Specifikációk

A hátralékkezelés alapjául az Informatika és számítástechnika adatrögzítője által felvezetett számla és a befizetett összegek közötti különbségekből adódó, negyedévenként elvégzett és ellenőrzött hátralékos lista aktualizálása szolgál. A hátralékkezelők a divízióvezető által meghatározott limit szerint végzik el a szerződött felek befizetéséről szóló kimutatásokat, tartozásról szóló felszólításokat. A hátralékkezelő felszólító levelet csak fűtési hátralék esetében ír, egyéb esetben ezt a kezelő írja.

Az ügyrendi táblázat 4. pontja MOKK (Magyar Országos Közjegyzői Kamara) felé fizetési meghagyás indítása, amely 4 havi díjat meghaladó összegnél történik meg.

A követelés behajtására a hátralékkezelés bármely fázisában részletfizetési megállapodás köthető. A követelés behajtása végrehajtoi folyamat. A nem leírható követelés öt éves elévülését ismételt végrehajtoi intézkedéssel lehet folyamatossá tenni.

Az ábrázolt folyamat a problémás felekkel történő jogi eljárást szabályozza. A hátralékkezelők a tevékenységük során az ügyfelekkel, a bírósági ügyintézővel, a bírósági végrehajtóval és a jogással napi kapcsolatban állnak.

A bármikor előforduló hátralék befizetés a legtöbb esetben, a folyamatban lévő eljárást megszakíthatja. A be nem hajtható követelések esetén vezetői döntés alapján, bizonyos időszakonként ismételt eljárással megkíséreljük a tartozás behajtását, illetve a sikertelen behajtás esetén a követelés leírását.



**Távhőszolgáltatás felfüggesztése**

**IE 751-10**



..... számú példány

**A kiadás sorszáma: 00.**

**Hatálybalépés időpontja: 2013.02.01.**

**Érvényes: a visszavonásig.**

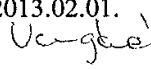
AZ ÉRKEZTETÉS MEGJÁRÁSÁNAK MEGJELENÍTÉSE  
AZ SZOCIÁLIS INTÉLELMISÉG  
2016. APR. 12.  
AZ ÉRKEZTETÉS MEGJÁRÁSÁNAK MEGJELENÍTÉSE  
AZ SZOCIÁLIS INTÉLELMISÉG

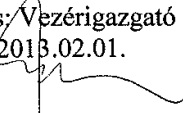
<b>Készítette:</b> Vargáné Kárpáti Ildikó	<b>Ellenőrizte:</b> Zsebe Albert	<b>Jóváhagyta:</b> Várkonyi György Olivér
<b>Beosztás:</b> mb. MGE irodavezető <b>Dátum:</b> 2013.02.01. <b>Aláírás:</b> 	<b>Beosztás:</b> Távhő divízióvezető <b>Dátum:</b> 2013.02.01. <b>Aláírás:</b> 	<b>Beosztás:</b> Vezérigazgató <b>Dátum:</b> 2013.02.01. <b>Aláírás:</b> 

## 1. Célmeghatározás

Célunk a távhőszolgáltatási tevékenység felfüggesztésével kapcsolatos eljárások, tevékenységek szabályozása annak érdekében, hogy a szolgáltatói tevékenységünk felfüggesztése a jogszabályoknak, a szakmai, minőségi, munkabiztonsági, egészségvédelmi és a környezeti hatásokra vonatkozó követelményeinek megfelelően, az érdekelt felek (tulajdonosok, bérlők, Társaság) tudomásul vételével történjen.

## 2. Területi érvényesség

Jelen eljárás hatálya kiterjed:

- A számla ellenértékét határidőre meg nem fizető **díjfizető helyekre.**
- **Vagyonkezelő divízióban** végzett hátralékkezelési feladatokra, ezen belül:
  - „Fizetési felszólító” kiküldése meghatározott hátralékos ügyfelek részére.
  - „JAVASLAT TÁVHŐSZOLGÁLTATÁS FELFÜGGESZTÉSÉRE” (IB75-201) dokumentum összeállítása, megküldése Táv hő divízió részére.
  - Sikertelen felfüggesztési eljárás esetén felhasználói helyre történő bejutást elrendelő Heves Megyei Kormányhivatal Egri Járási Hivatal határozatának kérésére.
- **Táv hő divíziójában** végzett távhőszolgáltatás felfüggesztési feladatokra, ezen belül:
  - „JAVASLAT TÁVHŐSZOLGÁLTATÁS FELFÜGGESZTÉSÉRE” dokumentum alapján műszaki megvalósítási ütemterv összeállítására.
  - A hátralékos ügyfél, felhasználói közösség képviselőjének a felfüggesztés időpontjáról történő kiértesítésére.
  - A felfüggesztés műszaki megvalósítására, „Jegyzőkönyv szolgáltatás felfüggesztéséről” dokumentum (IB75-203) felvételére és annak megküldésére Vagyonkezelő divízió részére.
  - Felfüggesztés időszakára vonatkozó alapidj számlázására.

- Ellenőrzési feladatok végzésére, „Jegyzőkönyv a felfüggesztett szolgáltatás ellenőrzéséről” dokumentum (IB75-204) felvételére.
- Szabálytalan vételezés esetén pótdíj számla/értesítő kibocsátására.
- A felfüggesztés megszüntetésének műszaki megvalósítására, „Jegyzőkönyv szolgáltatás felfüggesztés megszüntetéséről” dokumentum (IB75-205) felvételére és annak megküldésére Vagyonkezelő divízió részére.
- **Gazdasági divízióban** végzett számlaérvényesítési, kiküldési, archiválási feladatokra.

### **3. Illetékesség**

- A Vagyon-és hátralékkezelési csoport feladata a számla ellenértékét határidőre meg nem fizető díjfizető helyek listájának összeállítása, a távhőszolgáltatás felfüggesztésére vonatkozó javaslat elkészítése, a jogszabályi megfelelés vizsgálatása.
- A Vezérigazgató jogosult elrendelni a távhőszolgáltatás felfüggesztését a Vagyon-és hátralékkezelési csoport javaslata alapján.
- A szolgáltatás felfüggesztésével kapcsolatos műszaki tevékenységek végzéséért a Távhő divízióvezető, Műszaki-Gazdasági-Energetikai irodavezető és az Üzemeltetési részlegvezető a felelős.
- A Számítástechnikai csoport feladata számlaérvényesítés, számlakiküldés, számlaarchiválás.

**4. Folyamat**

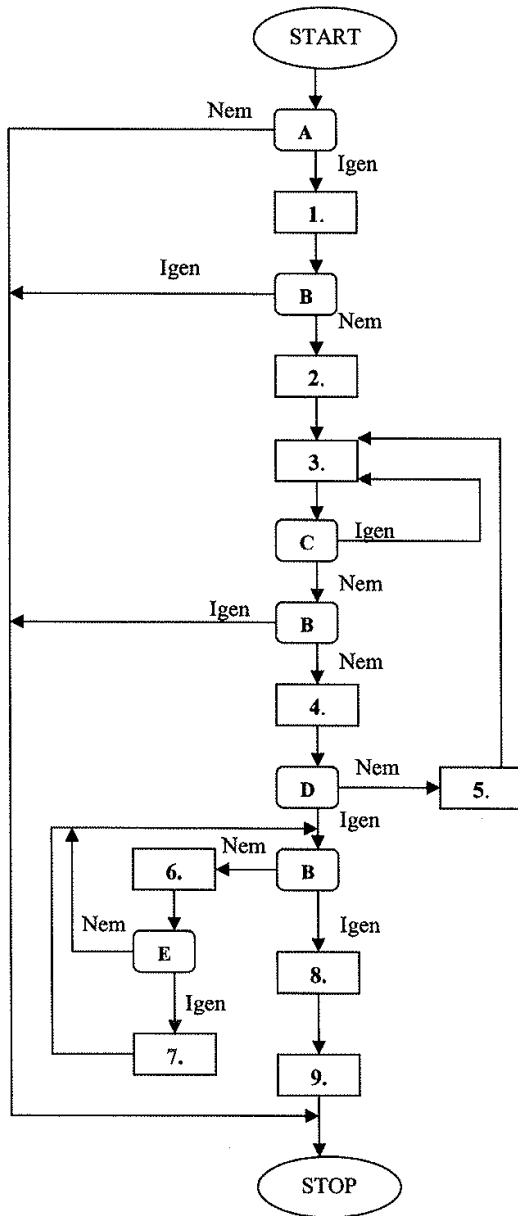

- A. Keletkeztek díjtartozások?
  - B. A díjfizető rendezte a tartozását?
  - C. Érkezett felfüggesztési időpont módosítási kérelem?
  - D. Sikeres volt a felfüggesztés?
  - E. Találtak szabálytalanságot a felfüggesztés ellenőrzésekor?
1. Felszólító levelek kiküldése.
  2. Célszemélyek / díjfizető helyek kijelölése, jóváhagyása.
  3. Szolgáltatás felfüggesztési ütemterv készítése.
  4. Felfüggesztés megvalósítása.
  5. Határozat kérése (Heves Megyei Kormányhivatal Egri Járási Hivatal).
  6. Felfüggesztés ellenőrzése.
  7. Helyreállítás, pótdíj kiszabása.
  8. Felfüggesztés megszüntetése.
  9. Irattárba helyezés, archiválás.

### 5. Ügyrendi szabályzat

Megnevezés		1.	2.	3.
		Felszólító levelek kiküldése	Célszemélyek / díjfizető helyek kijelölése, jóváhagyása	Szolgáltatás felfüggesztési ütemterv készítése
<b>TEVÉKENYSÉG</b>	Elvégzéséhez szükséges dokumentum	A „Hátralékkezelés végzése és ellenőrzése” IE 751-3 sz. integrált eljárás 2. pontja szerint	Üzletszabályzat; Szerződés; Fizetési felszólítás átvételét igazoló dokumentum; Díjtartozás 8 napon belüli meg nem fizetése.	„Javaslat táv hőszolgáltatás felfüggesztésére” dokumentum (IB 75-201); Heves Megyei Kormányhivatal Egri Járási Hivatal határozata
	Végrehajtója		Vagyon-és hátralékkezelési csoport	Műszaki ügyintéző; Üzemeltetési részlegvezető
	Elvégzésének írásos rögzítése		„Javaslat táv hőszolgáltatás felfüggesztésére” (IB75-201)	Ütemterv; Célszemély kiértesítő levél; Felhasználói közösség képviselőjét kiértesítő levél; Vagyon-és hátralékkezelési csoport tájékoztatása: „Szolgáltatás felfüggesztéséről kiértesített díjfizetők listája” (IB 75-202)
	Végrehajtásáért felelős		Vagyon-és hátralékkezelési csoportvezető	MGE irodavezető
<b>ELLENŐRZÉS</b>	Szempontjai		Jogsabályi; Részletfizetési megállapodás; Adósságkezelési megállapodás	Célszemély időpont módosítási kérelme; Hátralék kiegyenlítés; Részletfizetési megállapodás
	Végrehajtója		Vagyonkezelési divízióvezető; Vezérigazgató	Műszaki ügyintéző; Vagyon-és hátralékkezelési csoport;
	Végrehajtásának ideje		„Javaslat szolgáltatás felfüggesztésére” lista elkészültét követő három nap	Felfüggesztést megelőző napon
	Írásos rögzítése		„Javaslat szolgáltatás felfüggesztésére dokumentum” Vezérigazgató jóváhagyó aláírás	Aktualizált ütemterv
<b>BEAVATKOZÁS</b>	Szükségessége esetén értékel		Vagyonkezelési divízióvezető; megbízott ügyvéd; Vezérigazgató	Vagyonkezelő divízióvezető Táv hő divízióvezető
	Elvégzése során intézkedik		Vagyon-és hátralékkezelési csoportvezető	Műszaki ügyintéző;
	Írásos rögzítése	„Javaslat szolgáltatás felfüggesztésére” lista véglegesítése	Táv hő divízióvezető által jóváhagyott Ütemterv	

Megnevezés		4.	5.	6.
		Felfüggesztés megvalósítása	Határozat kérése (Heves Megyei Kormányhivatal Egri Járási Hivatal)	Felfüggesztett szolgáltatás ellenőrzése
<b>T E V É K E N Y S É G</b>	Elvégzéséhez szükséges dokumentum	Ütemterv; „Jegyzőkönyv szolgáltatás felfüggesztéséről” dokumentum (IB75-203); Heves Megyei Kormányhivatal Egri Járási Hivatal határozata	„Jegyzőkönyv szolgáltatás felfüggesztéséről” dokumentum (IB75-203) megjegyzés rovatában bejegyzés a sikertelen felfüggesztésről	Lista a felfüggesztett szolgáltatású díjfizetői helyekről, Ellenőrzési ütemterv
	Végrehajtója	Műszaki ügyintéző, 2 szerelő, Ügyfélszolgálati előadó	Vagyon-és hátralékkezelési csoport	Műszaki ügyintéző, 2 szerelő
	Elvégzésének írásos rögzítése	„Jegyzőkönyv szolgáltatás felfüggesztéséről” dokumentum (IB75-203), módosított számla	Kérelem a Heves Megyei Kormányhivatal Egri Járási Hivatalához határozat kiadására	„Jegyzőkönyv a felfüggesztett szolgáltatás ellenőrzéséről” dokumentum (IB75-204)
	Végrehajtásáért felelős	Üzemeltetési részlegvezető MGE Irodavezető	Vagyon-és hátralékkezelési csoportvezető	MGE Irodavezető, Üzemeltetési részlegvezető
<b>E L L E N Ő R Z É S</b>	Szempontjai	Végrehajtott műszaki beavatkozás	Jogszabályi előírások, hátralék kiegyenlítése	Melegvíz-mérő, fűtési célú mérőműszer állása, záró elemek sértetlensége
	Végrehajtója	Műszaki ügyintéző	Vagyon-és hátralékkezelési csoportvezető, megbízott ügyvéd	Műszaki ügyintéző
	Végrehajtásának ideje	A felfüggesztés időpontjában	A sikertelen felfüggesztést követő 5 napon belül	Ellenőrzés időpontjában
	Írásos rögzítése	Bejegyzés sikertelen felfüggesztésről a „Jegyzőkönyv szolgáltatás felfüggesztéséről” dokumentum (IB75-203) megjegyzés rovatában	Vezérigazgató, Vagyonkezelő divízióvezető aláírása, megbízott ügyvéd szignálása	Bejegyzés szabálytalan vételezésről a „Jegyzőkönyv a felfüggesztett szolgáltatás ellenőrzéséről” dokumentum (IB75-204) megjegyzés rovatában
<b>B E A V A T K O Z Á S</b>	Szükségessége esetén értékel	Távhő divízióvezető	Vezérigazgató, Vagyonkezelő divízióvezető	Távhő divízióvezető
	Elvégzése során intézkedik	Műszaki ügyintéző, Üzemeltetési részlegvezető, Vagyon-és hátralékkezelési csoportvezető	Vagyon-és hátralékkezelő csoportvezető	Üzemeltetési részlegvezető
	Írásos rögzítése	Feljegyzés	Módosított kérelem	„Jegyzőkönyv a felfüggesztett szolgáltatás ellenőrzéséről” dokumentum (IB75-204)



**Távhőszolgáltatás felfüggesztése**  
**IE 751-10** **A kiadás sorszáma: 00.**

Megnevezés		7.	8.	9.
		Helyreállítás, pótdíj ki- szabása	A felfüggesztés meg- szüntetése	Irattárba helyezés, archivá- lás
<b>TEVÉKENYSÉG</b>	Elvégzéséhez szükséges dokumentum	„Jegyzőkönyv a felfüggesztett szolgáltatás ellenőrzéséről” dokumentum (IB75-204)	Feljegyzés a hátralék, a felfüggesztés és újraindítás díjának rendezéséről	Jegyzőkönyv, feljegyzés, lista, Heves Megyei Kormányhivatal Egri Járási Hivatal határozata, helyreállítási/pótdíj számla
	Végrehajtója	Műszaki ügyintéző, 2 szerelő, ügyfélszolgálat	Vagyon- és hátralékkezelési csoport, ügyfélszolgálat, műszaki ügyintéző, 2 szerelő	Műszaki ügyintéző, ügyfélszolgálati előadó, vagyon-és hátralékkezelési csoport, informatikus
	Elvégzésének írásos rögzítése	„Jegyzőkönyv a felfüggesztett szolgáltatás ellenőrzéséről” dokumentum (IB75-204) megjegyzés rovata, Értesítő pótdíjról	„Jegyzőkönyv szolgáltatás felfüggesztés megszüntetéséről” dokumentum (IB75-205), a felhasználó képviselőjének tájékoztatása Módosított számla	Irattári nyilvántartás Digitális számlaarchiválás
	Végrehajtásáért felelős	Üzemeltetési részlegvezető MGE irodavezető	Vagyon-és hátralékkezelési csoportvezető, Üzemeltetési részlegvezető, MGE Irodavezető	MGE irodavezető, Vagyon-és hátralékkezelési csoportvezető, Számítástechnikai csoportvezető
<b>ELLENŐRZÉS</b>	Szempontjai	A „Hátralékkezelés végzése és ellenőrzése” IE 751-3 sz. integrált eljárás 2. pontja szerint	Műszaki megfelelés, jogszabályi megfelelés	-
	Végrehajtója		Távhő divízióvezető, Vagyonkezelő divízióvezető	-
	Végrehajtásának ideje		Szükség szerint	-
	Írásos rögzítése		Szükség szerinti feljegyzés	-
<b>BEAVATKOZÁS</b>	Szükségessége esetén értékel		Távhő divízióvezető, Vagyonkezelő divízióvezető	-
	Elvégzése során intézkedik		Műszaki ügyintéző, Üzemeltetési részlegvezető, Vagyon-és hátralékkezelési csoportvezető	-
	Írásos rögzítése		Feljegyzés	-

## 6. Specifikációk

**6.1.** A *felszólító levelek kiküldése* a „Hátralékkezelés végzése és ellenőrzése” IE 751-3 sz. integrált eljárás részeként történik.

**6.2.** *Célszemélyek / díjfizető helyek kijelölése* a Vagyon-és hátralékkezelési csoport munkatársának feladata, miután meghatározott vizsgálati szempontok alapján, egyenként végigvizsgált minden díjfizető helyet. Szolgáltatás felfüggesztésére azon személyek/díjfizető helyek jelölhetők meg (vizsgálati szempontok):

- Akik a számla ellenértékét határidőre nem fizették meg,
- Akik a felszólítás ellenére 8 napon belül nem fizették meg a hátralékukat,
- Akik a felszólítás ellenére nem kötöttek részletfizetési megállapodást.

A szolgáltatás felfüggesztésére megjelölt díjfizető helyek listáját /„Javaslat távhőszolgáltatás felfüggesztésére”/ folyamatközi ellenőrzésként áttekinti és szignálja a vagyonkezelő divízióvezető.

A valamennyi szempont figyelembe vételével elkészült/ellenőrzött listát a vezérigazgató hagyja jóvá és ezzel rendeli el a távhőszolgáltatás felfüggesztését.

A vezérigazgató által jóváhagyott listát a Vagyon-és hátralékkezelési csoport munkatársa küldi meg a Távhő divízió részére a felfüggesztési tevékenység feladatainak irányítása, végzése céljából.

**6.3.** *Szolgáltatás felfüggesztési ütemterv* készítése és a célszemélynek, valamint a fűtési célú szolgáltatás felfüggesztése esetén a felhasználói közösség képviselőjének levélben történő értesítése a felfüggesztés időpontjáról a műszaki ügyintéző feladata. A műszaki állomány rendelkezésre állásának biztosítása az üzemeltetési részlegvezető feladata. A „Szolgáltatás felfüggesztéséről kiértesített díjfizetők listája” dokumentum folyamatközi ellenőrzését a Vagyon- és hátralékkezelési csoport végzi.

A műszaki ügyintéző a Heves Megyei Kormányhivatal Egri Járási Hivatal határozata alapján kijelöli a felfüggesztés időpontját és térítvevényes levélben értesíti a célszemélyt.

**6.4.** *Felfüggesztés megvalósításakor* a helyszínen jegyzőkönyvet kell felvenni. A műszaki ügyintéző a felvett „Jegyzőkönyv szolgáltatás felfüggesztéséről” dokumentum 1 eredeti példányát megőrzi, 1-1 másolati példányát megküldi a Vagyon- és hátralékkezelési csoport és a Távhő divízió ügyfélszolgálatára részére. Az ügyfélszolgálat módosítja a díjfizetőnek számlázott díjtételeket a felfüggesztéssel érintett időszakokra a sikeresen végrehajtott felfüggesztésről készült jegyzőkönyv alapján. A módosítást a felfüggesztés műszaki megvalósítását követően kibocsátott első számlában kell végrehajtani.

Sikertelen felfüggesztésnek minősül és jegyzőkönyvben kell rögzíteni:

- ha a díjfizető nem tartózkodik otthon,
- ha megakadályozza a felfüggesztést.



Az ismételt felfüggesztés végrehajtásra a Heves Megyei Kormányhivatal Egri Járási Hivatalának határozata alapján kerül sor.

**6.5. Határozat kérése** sikertelen felfüggesztés esetén. A Vagyon és hátralékkezelési csoport kérelmet nyújt be a Heves Megyei Kormányhivatal Egri Járási Hivatala felé a korlátozás túrésére és kéri a határozat fellebbezésre tekintet nélkül végrehajthatóvá nyilvánítását. A kérelem jogszabályi megfelelés szempontjából való vizsgálatát a megbízott ügyvéd ellenőrzi. A Heves Megyei Kormányhivatal Egri Járási Hivatal határozatát a Vagyon és hátralékkezelési csoport a Távhő divízióhoz továbbítja.

**6.6. A felfüggesztett szolgáltatás ellenőrzései**kor a Távhő divízió előzetes értesítés alapján 90 naponta ellenőrzi a szolgáltatás felfüggesztésekor elvégzett műszaki beavatkozást, a plomba sértetlenségét vizsgálati szempont alapján. Ellenőrzéskor a helyszínen jegyzőkönyvet kell felvenni. Szabálytalan vételezés esetén, az észlelt rendellenességet rögzíteni kell a „Jegyzőkönyv a felfüggesztett szolgáltatás ellenőrzéséről” dokumentumban. A Távhő divízió megbízott munkatársa az ellenőrzésekről nyilvántartást vezet.

**6.7. Helyreállítás, pótdíj kiszabása** akkor történik, ha a felfüggesztett szolgáltatás időszaka alatt szabálytalan vételezés történt. A műszaki ügyintéző a „Jegyzőkönyv a felfüggesztett szolgáltatás ellenőrzéséről” dokumentum 1 másolati példányát nyomonkövetésre megküldi a Távhő divízió ügyfélszolgálatának. Az ügyfélszolgálat pótdíjat állapít meg, melyről értesítőt küld a díjfizetőnek.

**6.8. A felfüggesztés megszüntetésére, és a szolgáltatás újraindítására** azon személyek/díjfizető helyek jelölhetők meg (vizsgálati szempontok):

- ahol a díjfizető megfizette a teljes hátralékát,
- szabálytalan vételezés esetén a pótdíjat,
- és a felfüggesztéssel, újraindítással összefüggő költségeket.

A felfüggesztés és újraindítás díjáról a Vagyon- és hátralékkezelési csoport/ Távhő divízió ügyfélszolgálatára számlát állít ki.

A Vagyon - és hátralékkezelési csoport megbízott munkatársa azonnal értesíti e-mailben a műszaki ügyintézőt a teljes hátralék, szabálytalan vételezés esetén a pótdíj, valamint a felfüggesztés és újraindítással összefüggő költségek megfizetéséről.

A műszaki ügyintéző az értesítés kézhezvételét követően haladéktalanul intézkedik a szolgáltatás 24 órán belüli visszaállításáról.

**Felfüggesztett szolgáltatás megszüntetése**kor a helyszínen jegyzőkönyvet kell felvenni. A műszaki ügyintéző a felvett "Jegyzőkönyv szolgáltatás felfüggesztés megszüntetéséről" dokumentum 1 eredeti példányát megőrzi, 1-1 másolati példányát megküldi a Vagyon- és hátralékkezelési csoport és a Távhő divízió ügyfélszolgálatára részére.

A Távhő divízió ügyfélszolgálat a felfüggesztés megszüntetéséről készült jegyzőkönyv alapján módosítja a díjfizetőnek számlázott díjtételeket. A módosítást a műszaki megvalósítást követően kibocsátott első számlában kell végrehajtani.

A felfüggesztés, újraindítás költségeinek kiszámlázásakor az IE-751-6 Számlázási tevékenység végzése és ellenőrzése integrált eljárás vonatkozó szabályai szerint kell eljárni.



**Távhőszolgáltatás felfüggesztése**

**IE 751-10**

**A kiadás sorszáma: 00.**

**6.9.** *Irattárba helyezéskor, archiváláskor* valamennyi dokumentumot a dokumentumok/feljegyzések, számlák kezelésére vonatkozó szabályozás szerint kell eljárni. Alkalmazni kell az IE- 423-1 Dokumentumok kezelése, az IE 424-1 Feljegyzések kezelése című integrált eljárásokat, az IU 751-6-1 „Csoportos készítésű” számlák elektronikus archiválása integrált utasítást, és az Iratkezelési és irattározási szabályzatot.



ÁLLAMI  
SZÁMVEVŐSZÉK

E L N Ő K

Ikt.szám: V-0844-143/2016.

**dr. Turcsányi Dániel úr**  
vezérigazgató  
EVAT Egri Vagyonkezelő és Távfűtő Zrt.

Eger

**Tisztelt Vezérigazgató Úr!**

Köszönettel vettem az EVAT Egri Vagyonkezelő és Távfűtő Zrt. ellenőrzéséről készített számvevőszéki jelentéstervezetre tett észrevételeit.

Az Állami Számvevőszék észrevételekre vonatkozó álláspontjáról a felügyeleti vezető által készített részletes tájékoztatásban kap választ, amelyet levelemhez mellékeltem.

Tájékoztatom Vezérigazgató urat, hogy a számvevőszéki jelentés véglegesítése az elfogadott észrevételek figyelembevételével történik.

Budapest, 2016. 05. hó 07. nap



Tisztelettel:

  
Domokos László

Melléklet: Tájékoztató az észrevételek kezeléséről

Melléklet

Ikt.szám: V-0844-143/2016.

### Tájékoztatás az észrevételek kezeléséről

„Az önkormányzatok gazdasági társaságai – Az önkormányzatok tulajdonában lévő gazdasági társaságok közfeladat-ellátását érintő gazdálkodási tevékenysége szabályszerűségének ellenőrzése – EVAT Egri Vagyongazdálkodási és Távfüttő Zrt.” címmel készített jelentéstervezetre Vezérigazgató úr észrevételeit megköszönöm. Az észrevételek kezeléséről az alábbi tájékoztatást adom.

A 100 ezer Ft alatti értéket képviselő eszközök értékcsökkenési leírásának elszámolásával kapcsolatban tett észrevételét részben elfogadom és a jelentéstervezet 3.1. megállapítás 5. bekezdésében foglalt alábbi megállapítást az alábbiak szerint módosítom:

*„Az egyedileg 100 ezer forint alatti értéket képviselő tárgyi eszközök esetében – a Számv. tv. 52. § (2) bekezdésében előírtak ellenére – nem készültek az üzembe helyezést hitelt érdemlően dokumentáló üzembe helyezési jegyzőkönyvek vagy egyéb használatbavételi okmányok.”*

Az észrevételéhez csatolt anyagigénylési dokumentum nem alkalmas a 100 ezer Ft alatti tárgyi eszközök üzembe helyezéséhez és az értékcsökkenés elszámolásához szükséges adatok igazolására. Ezáltal ezen eszközök esetében az üzembe helyezés és értékcsökkenési leírás dokumentálása nem felelt meg Számv. tv. 52. § (2) bekezdésében előírtaknak. Észrevételében továbbá Ön is elismeri a hiányosságot azzal, hogy továbbiakban üzembe helyezési okmány használatát kívánják előírni. Ezek alapján a megállapítást részben fenntartom, az egyéb használatbavételi okmányokra mondatrészt törölöm a megállapításból.

A 3.1 megállapítás 4. bekezdésében lévő megállapításunkat egy, a távhőszolgáltatási tevékenységet közvetlenül szolgáló műszaki berendezésnek az egyéb berendezések, felszerelések, járművek eszközcsoportba történt téves besorolása miatt tettük. A megállapítás a 35273 leltári számú, 95 E Ft bekerülési értékű hőmennyiségmérő nyilvántartásba vételére vonatkozik.

A követeléskezelés szabályozási hiányosságára vonatkozó észrevételét elfogadom. Az észrevétel mellékleteként a hátralékkezelésre és a szolgáltatás felfüggesztésére ismételt megküldött szabályzatok az ellenőrzési dokumentációban is megtalálhatók, ennek alapján a 3.1. megállapítás 7. bekezdés első két mondatát az alábbiak szerint módosítom.

*„A követelések kezelésére az EVAT Zrt. önálló szervezeti egységet hozott létre a „Vagyongazdálkodási divízió” belül, a hátralékkezelési tevékenységet szabályzatban nem rögzítették. A kialakult gyakorlat szerint Ennek alapján, első lépésként fizetési felszólítást küldtek azon ügyfeleknek, akiknek a késedelme meghaladta a 30 napot.”*

Budapest, 2016. 05. hó 06. nap

  
Dr. Horváth Margit  
felügyeleti vezető

# RÖVIDÍTÉSEK JEGYZÉKE

<sup>1</sup> Önkormányzat	Eger Megyei Jogú Város Önkormányzata
<sup>2</sup> Ötv.	A helyi önkormányzatokról szóló 1990. évi LXV. törvény (hatálytalan: 2014. október 12-től)
<sup>3</sup> Möt.v.	Magyarország helyi önkormányzatairól szóló 2011. évi CLXXXIX. törvény (hatályos: 2012. január 1-jétől)
<sup>4</sup> Közgyűlés	Eger Megyei Jogú Város Önkormányzatának Közgyűlése
<sup>5</sup> Tsz.	A távhőszolgáltatásról szóló 2005. évi XVIII. törvény (hatályos: 2005. július 1-jétől)
<sup>6</sup> EVAT Zrt.	EVAT Egri Vagyonkezelő és Távfűtő Zártkörűen Működő Részvénytársaság
<sup>7</sup> Gt.	a gazdasági társaságokról szóló 2006. évi IV. törvény (hatálytalan: 2014. március 15-től)
<sup>8</sup> Számv. tv.	a számvitelről szóló 2000. évi C. törvény
<sup>9</sup> Igazgatóság	EVAT Egri Vagyonkezelő és Távfűtő Zártkörűen Működő Részvénytársaság Igazgatósága
<sup>10</sup> FB	EVAT Egri Vagyonkezelő és Távfűtő Zártkörűen Működő Részvénytársaság felügyelő bizottsága
<sup>11</sup> Ptk.	a Polgári Törvénykönyvről szóló 2013. évi V. törvény (hatályos: 2014. március 15-től)
<sup>12</sup> Díjrendelet	Eger Megyei Jogú Város Önkormányzatának többször módosított 43/2005. (XII. 16.) számú rendelete a távhőszolgáltatás legmagasabb díjáról és a díj alkalmazás feltételeiről
<sup>13</sup> Vagyonrendelet <sub>1</sub>	Eger Megyei Jogú Város Önkormányzatának 5/2008. (II. 01.) számú rendelete az Önkormányzat vagyonáról, és a vagyongazdálkodásról (hatályos: 2012. február 24-ig)
<sup>14</sup> Vagyonrendelet <sub>2</sub>	Eger Megyei Jogú Város Önkormányzatának 6/2012. (II. 24.) számú rendelete az Önkormányzat vagyonáról, és a vagyongazdálkodásról (hatályos: 2012. február 25-től)
<sup>15</sup> Ügyrend	EVAT Zrt. felügyelő bizottságának ügyrendje (hatályos: 2011. április 19-től)
<sup>16</sup> Taktv.	a köztulajdonban álló gazdasági társaságok takarékosabb működéséről szóló 2009. évi CXXII. törvény
<sup>17</sup> Javadalmazási szabályzat <sub>1</sub>	Eger Megyei Jogú Város Önkormányzatának 338/2005. (IV. 28.) számú Közgyűlési határozatával elfogadott javadalmazási szabályzata. Hatályos: 2013. március 31-ig.
<sup>18</sup> Javadalmazási szabályzat <sub>2</sub>	Eger Megyei Jogú Város Önkormányzatának 171/2013. (III. 28.) számú Közgyűlési határozatával elfogadott javadalmazási szabályzata. Hatályos: 2014. június 30-ig.
<sup>19</sup> Javadalmazási szabályzat <sub>3</sub>	Eger Megyei Jogú Város Önkormányzatának 302/2014.(VI. 26) számú Közgyűlési határozatával elfogadott javadalmazási szabályzata. Hatályos: 2014. július 1-jétől.
<sup>20</sup> KGB	Eger Megyei Jogú Város Önkormányzatának Költségvetési és Gazdálkodási Bizottsága
<sup>21</sup> Áht.	az államháztartásról szóló 2011. évi CXCV. törvény (hatályos: 2011. december 31-től)
<sup>22</sup> Stabilitási tv.	Magyarország gazdasági stabilitásáról szóló 2011. évi CXCV. törvény (hatályos: 2012. január 1-jétől)
<sup>23</sup> Tsz.	a távhőszolgáltatásról szóló 2005. évi XVIII. törvény (hatályos: 2005. július 1-jétől)
<sup>24</sup> üzletszabályzat <sub>1</sub>	az EVAT Zrt. üzletszabályzata (hatályos: 2012. augusztus 14-ig)
<sup>25</sup> üzletszabályzat <sub>2</sub>	az EVAT Zrt. üzletszabályzata (hatályos: 2012. augusztus 15-től)

- <sup>26</sup> Info tv. az információs önrendelkezési jogról és az információszabadságról szóló 2011. évi CXII. törvény (hatályos: 2011. július 27-től)
- <sup>27</sup> Eisztv. az elektronikus információszabadságról szóló 2005. évi XC. törvény (hatályos: 2011. december 31-jéig)
- <sup>28</sup> NFM rendelet 50/2011. (IX. 30.) NFM rendelet a távhőszolgáltatónak értékesített távhő árának, valamint a lakosság felhasználónak és a külön kezelt intézménynek nyújtott távhőszolgáltatás díjának megállapításáról (hatályos: 2011. október 1-jétől)
- <sup>29</sup> ÁSZ tv. 2011. évi LXVI. törvény az Állami Számvevőszékről, hatályos 2011. július 1-jétől
- <sup>30</sup> Ebktv. az egyenlő bánásmódról és az esélyegyenlőség előmozdításáról szóló 2003. évi CXXV. törvény (hatályos: 2004. január 27-étől)

ÁLLAMI SZÁMVEVŐSZÉK

1052 Budapest, Apáczai Csere János utca 10.

Levélcím: 1364 Budapest 4. Pf. 54

Telefon: +36 1 484 9100 Telefax: +36 1 484 9200

[www.asz.hu](http://www.asz.hu)